

คู่มือธุรกิจ
นำเข้า ส่งออก
ประธาน เกียรติไพบูลย์กิจ

ปรับปรุงใหม่ ครั้งที่ 7
E-book 2020

กลั่นกรองจากประสบการณ์อันยาวนานกว่า 30 ปี

**IMPORT
EXPORT
HANDBOOK**



ชื่อหนังสือ	คู่มือธุรกิจนำเข้า-ส่งออก Import Export Handbook
ชื่อผู้แต่ง	นายประสาธน์ เกียรติไพบูลย์กิจ
ISBN	974-23552-0-7
ฉบับเดิม	พิมพ์ครั้งที่ 1 ตุลาคม 2544 จำนวน 3,000 เล่ม
	พิมพ์ครั้งที่ 2 ตุลาคม 2545 จำนวน 3,000 เล่ม
	พิมพ์ครั้งที่ 3 ตุลาคม 2545 จำนวน 3,000 เล่ม
	พิมพ์ครั้งที่ 4 ตุลาคม 2546 จำนวน 3,000 เล่ม
	พิมพ์ครั้งที่ 5 ตุลาคม 2549 จำนวน 2,000 เล่ม
	พิมพ์ครั้งที่ 6 กุมภาพันธ์ 2553 จำนวน 5,000 เล่ม
	ฉบับปรับปรุงใหม่ พิมพ์ครั้งที่ 7 มกราคม 2563 E- book
	พิมพ์ครั้งที่ 8 มิถุนายน 2565 E-book - Free Download

สงวนลิขสิทธิ์ตามกฎหมาย

ส่วนที่ 2 การนำสินค้าเข้า

สำหรับผู้ประกอบการที่มีความประสงค์จะนำสินค้าเข้ามาในราชอาณาจักร

ในขั้นแรกควรจะศึกษาทำความเข้าใจส่วนของความรู้ทั่วไปเสียก่อน

เพื่อที่จะสามารถตกลงซื้อขายและกำหนดเงื่อนไขต่างๆ

ได้อย่างถูกต้อง ส่วนของความรู้ทั่วไปประกอบด้วย

เงื่อนไขการส่งมอบ การขนส่งสินค้าระหว่างประเทศ

และการประกันภัย เงื่อนไขการชำระค่าสินค้า

ตามที่ได้กล่าวถึงแล้วในบทก่อน

จากนั้นก่อนที่จะสั่งซื้อสินค้าจากต่างประเทศ

ผู้ประกอบการควรจะดำเนินการ ตามขั้นตอนดังต่อไปนี้ คือ

1. ตรวจสอบว่ามีค่าภาษีอากร-ภาษีมูลค่าเพิ่มเท่าไร

และมีภาษีอื่น เช่น ภาษีสรรพสามิต

หรือค่าธรรมเนียมพิเศษอื่นหรือไม่

2. ตรวจสอบว่าสินค้าที่จะนำเข้า เป็นของต้องห้ามนำเข้า

หรือเป็นของที่ควบคุมการนำเข้าหรือไม่

หากเป็นของควบคุมจะต้องขออนุญาตจากหน่วยงานที่เกี่ยวข้องก่อน¹ จึงจะนำเข้าได้

การนำเข้าของต้องห้ามหรือของควบคุมเข้ามาในราชอาณาจักร

โดยไม่ได้รับอนุญาต มีความผิดตามกฎหมายศุลกากร

ซึ่งอาจส่งผลให้ถูกปรับหรือถูกริบของได้

3.

ตรวจสอบว่าเป็นของที่ต้องมีใบรับรองมาตรฐานอุตสาหกรรมหรือไม่

1

สามารถตรวจสอบรายละเอียดของสินค้าที่ควบคุมการนำเข้าได้ที่กรมการค้าต่างประเทศ กระทรวงพาณิชย์ Call center 1385 หรือโทร 02-528-7500-29 หรือที่ <https://www.dft.go.th/th-th/>

และจะต้องได้รับอนุญาตหรือผ่านขั้นตอนการตรวจสอบรับรองจากหน่วยงานใดบ้าง จึงนำเข้าหรือจึงจะจำหน่ายได้

4.

ตรวจสอบว่าเป็นของที่อยู่ในรายการที่ถูกขึ้นบัญชีว่าเป็นที่
ถูกห้ามตลาด
และมีการจัดเก็บภาษีตอบโต้การทุ่มตลาดหรือไม่

5.

ตรวจสอบว่ามีค่าใช้จ่ายในการนำของออกจากอารักขาของ
ศุลกากร ตลอดจนค่าใช้จ่ายอื่นๆ เช่น
ค่าเอกสารของสายเดินเรือ ค่าบริการของตัวแทนออกของ
ค่าขนส่งไปถึงสถานที่ของตนเองเท่าไร

การตรวจสอบข้อมูลดังกล่าวนี้
หากผู้ประกอบการไม่สามารถตรวจสอบได้ด้วยตนเอง
ผู้ประกอบการจะมอบหมายให้ตัวแทนออกของ
หรือตัวแทนรับขนส่งสินค้า เป็นผู้ตรวจสอบให้ก็ได้
แต่ทางที่ดีควรตรวจสอบด้วยตนเองพร้อมๆ กันด้วย
เพื่อสอบยันข้อมูลว่ามีความถูกต้องตรงกันหรือไม่เพียงไร

เมื่อได้ตรวจสอบข้อมูลดังกล่าวแล้ว
ผู้ประกอบการจะต้องให้ผู้ขายในต่างประเทศออกหนังสือเสนอ
ขายสินค้าอันได้แก่ Quotation หรือ Pro-Forma Invoice
เพื่อที่จะได้ตรวจสอบในรายละเอียดของรายการสินค้า
รวมทั้งเงื่อนไขการชำระเงิน การส่งมอบ ระยะเวลาการส่งมอบ
ฯลฯ ให้ตรงต่อความต้องการของตนเอง
และใช้เป็นหลักฐานในการนำไปติดต่อกับธนาคารเพื่อชำระค
าสินค้าให้แก่ผู้ขาย หากเป็นการซื้อขายกันด้วย L/C

ก็จะต้องนำเอกสารเสนอขายสินค้าดังกล่าว
แนบไปกับใบคำขอเปิด L/C กับทางธนาคารด้วย
ต่อไปนี้เป็นรายละเอียดปลีกย่อยต่างๆ
ที่ควรทราบเกี่ยวกับการนำสินค้าเข้า

1 แผนภูมิแสดงขั้นตอนการนำสินค้าเข้า

1 รายการสินค้าที่มีมาตรการนำเข้า²

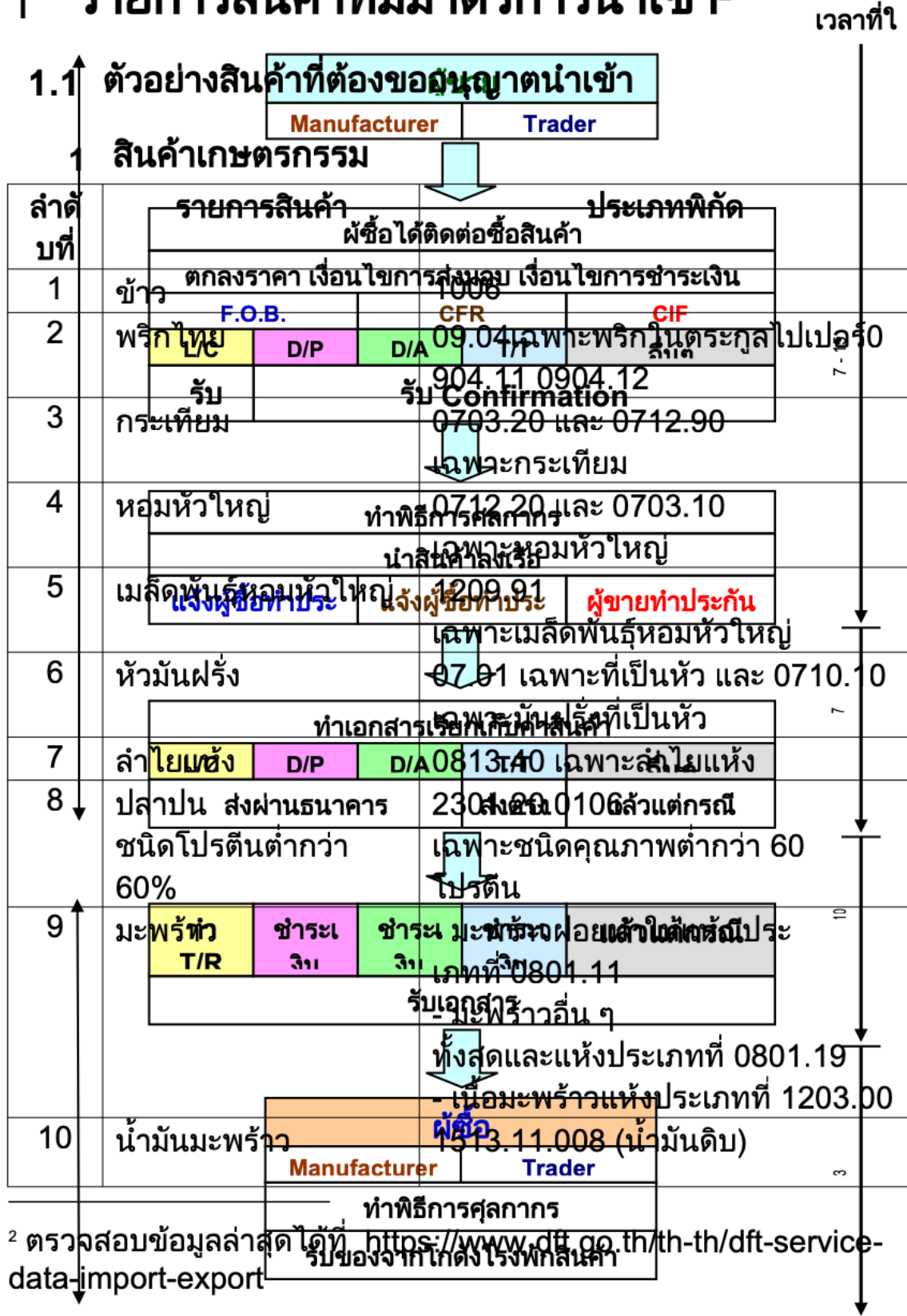

		1513.19.005 (น้ำมันบริสุทธิ์)
11	ถั่วเหลือง	1201.001 และ 1201.009
12	น้ำมันถั่วเหลือง	1507.10 และ 1507.90
13	น้ำมันปาล์ม	15.11, 1513.210.004 และ 1513.290.007
14	เมล็ดกาแฟ	09.01
15	ผลิตภัณฑ์กาแฟ	2101.10(2101.11, 2101.12)
16	ชาใบ - ชาผง	09.02
17	นมผงขาดมันเนย	0402.10 เป็นนมผง หรือเป็นลักษณะของแข็งอื่นๆ มีไขมันไม่เกินร้อยละ 1.5 โดยน้ำหนัก
18	นํ้านมดิบและเครื่องดื่ม ประ เภทนมปรุงแต่ง	04.01 เฉพาะนมดิบและครีมที่ไม่ทำให้เข้มข้นและไม่เติม น้ำตาลหรือสารทำให้หวาน อื่น ๆ และ 2202.90 เฉพาะเครื่องดื่มประเภทนมปรุงแต่ง
19	ปอกแก้วปอกกระเจา	5303.10 5303.90 5305.91 5305.99 เฉพาะ ปอกกระ เจาและปอกแก้ว

2 สินค้าอุตสาหกรรม

ลำดับที่	รายการสินค้า	ประเภทพิกัด
1	กระสอบป่าน	6305.10 และ 6305.90 เฉพาะกระสอบป่านหรือกระ สอบทุกชนิดที่ทอด้วยเส้นใยปอ
2	น้ำตาล	17.01
3	ทองคำ	71.08
4	เหรียญโลหะ	71.18 (เหรียญโลหะตัวเปล่า)
5	เศษ เศษตัด และของที่ใช้ไม่ได้ซึ่งเ ป็นพลาสติก	ประเภทที่ 39.15

6	สารอัลบิวเตอร์อล (Albuterol) หรือซัลบิวตามอล (Salbutamol)	2922.509 (รหัสสถิติ 101/KGM)
7	ยา เวชภัณฑ์ เกลือของเภสัชเคมีภัณฑ์ และเภสัชเคมีภัณฑ์กึ่งสำเร็จรูป	-
8	ชิ้นส่วนเครื่องแต่งกายเฉพาะที่ยังไม่สำเร็จรูป	61.01-61.14 6117.90 62.01-62.11 6217.90
9	ภาชนะกระเบื้องเคลือบ	ตามชนิดประเภทสินค้า
10	เส้นไหม	-เส้นไหมดิบที่ยังมิได้ตีเกลียว HS. 50.02 --เส้นไหมสำเร็จรูป HS. 50.04
11	หินจำพวกที่ใช้ทำอนุสาวรีย์หรือหินก่อสร้าง	68.02
12	หินอ่อน	25.15
13	เลื่อยโซ่	8467.81 8467.91 8508.20 8508.90
14	เครื่องพิมพ์รื่องลึกหรือเครื่องพิมพ์อินทาลโยแลและเครื่องถ่ายเอกสารชนิดสอดสี	8443.50 9009.110 9009.120
15	รถยนต์ใช้แล้ว	8702-87.05 และ 8701.20 เฉพาะหัวรถลากที่ใช้แล้ว
16	รถยนต์นั่งใช้แล้ว	8703.21, 8703.229 8703.239, 8703.249 8703.319, 8703.329 และ 8703.339
17	รถจักรยานยนต์ใช้แล้ว	87.11
18	รถยนต์บรรทุกทุกคนโดยสาร	8702.101 และ 8702.901
19	เครื่องจักรที่สามารถใช้เพื่อประโยชน์ในการละ	ตามประเภทชนิดสินค้า

	เมตลิกซ์สิทธิ์ เทปเพลง วีดีโอ และแผ่นซีดี	
20	เครื่องยนต์ดีเซลที่ใช้แ ล่าว	8408.90
21	โบราณวัตถุ	9703.009

1.2 สินค้าที่มีมาตรการจัดระเบียบนำเข้า

ลำดับ บที่	รายการสินค้า	ประเภทพิกัด
1	น้ำมันแอฟทา	2710.005, 2710.009
2	ก๊าซปิโตรเลียม	2711.120 2711.130 2711.140 2711.190
3	ไม้และไม้แปรรูปทุกชนิด รวมทั้งสิ่งประดิษฐ์ เครื่องใช้หรือสิ่งอื่นใด ที่ทำด้วยไม้	44.03 และ 44.07 ถึง 44.21
4	ปลาทูนาชนิดครีบเหลือ ง	ปลาทูนาชนิดครีบเหลือและผลิตภัณฑ์ทุกชนิดจากปลาทูนาชนิดครีบเหลือ ง
5	น้ำมันเบนซิน	2710.001
6	น้ำมันก๊าด	2710.002
7	น้ำมันดีเซล	2710.003
8	มาตรการคว่ำบาตรต่อ สาธารณรัฐอังกฤษ	ตามชนิดประเภทสินค้า

1.3 สินค้าที่ต้องชำระค่าธรรมเนียมพิเศษนำเข้า

ลำดับ บที่	รายการสินค้า	ประเภทพิกัด
1	ปลาป่นชนิดโปรตีนตั้ง แต่ร้อยละ 60 ขึ้นไป	2301.20.0106 เฉพาะชนิดคุณภาพโปรตีนร้อยละ 60 ขึ้นไป
2	ข้าวโพดสัตว์เลี้ยง	1005.90
3	กากถั่วเหลือง	2304.00.0008
4	ไฮโดรเจนเปอร์ออกไซด์	2847.000.008

	ด้	
5	เหล็กโครงสร้างรูปพรรณหน้าตัดรูปตัว H	7216.33
6	เหล็กแผ่นรีดร้อนชนิดม้วน	7208.10, 7208.25-7208.27 และ 7208.36-7208.39
7	กระยกโพลติสและสี	7005.219 และ 7005.299

1.4 สินค้าห้ามนำเข้า

ลำดับที่	รายการสินค้า	ประเภทพิกัด
1	เครื่องเล่นเกม	9504.30 9504.901 9504.909
2	เครื่องยนต์ ส่วนประกอบและอุปกรณ์ประกอบที่ใช้แล้วของรถจักรยานยนต์	8407.31 8714.19 และ 76.02 72.04
3	ตู้เย็นที่มีการใช้สารซีเอฟซี	ตามชนิดประเภทสินค้า
4	มาตรการคว่ำบาตรต่อสาธารณรัฐเชียร์ราลีโอน	ตามชนิดประเภทสินค้า
5	มาตรการคว่ำบาตรต่อสาธารณรัฐไลบีเรีย	ตามชนิดประเภทสินค้า
6	สินค้าละเมิดลิขสิทธิ์	ตามชนิดประเภทสินค้า
7	สินค้าปลอมหรือเลียนแบบเครื่องหมาย	ตามชนิดประเภทสินค้า

2

วัตถุประสงค์ในการนำสินค้าเข้าและเอกสารที่ต้อง องใช้

โดยทั่วไปการนำสินค้าเข้ามาในราชอาณาจักรโดยมีวัตถุประสงค์ตามลักษณะใช้งานของสินค้า 3 ประการได้แก่

▣ นำเข้ามาเพื่อจำหน่ายหรือใช้เป็นวัตถุดิบในการผลิตสินค้าเพื่อขายภายในประเทศ

▣ นำเข้ามาเพื่อเป็นวัตถุดิบในการผลิตสินค้าเพื่อการส่งออก

▣ นำเข้ามาชั่วคราวเพื่อซ่อมหรือเพื่อแสดงสินค้า

เอกสารที่จำเป็นในการทำพิธีการเพื่อชำระภาษีอากรและนำของออกจากศุลกากร

จำแนกตามวัตถุประสงค์ในการนำสินค้าเข้าได้ดังนี้คือ

2.1 การนำเข้ามาเพื่อจำหน่าย

▪ เครื่องจักรและสินค้าทั่วไป: เอกสารที่จำเป็นได้แก่

1. บัญชีราคาสินค้า (Invoice)
2. บัญชีแสดงรายการบรรจุหีบห่อสินค้า (Packing List)
3. ไบตราส่งสินค้า (Bill of Lading: B/L)
4. Catalog หรือ

เอกสารแสดงรายละเอียดคุณสมบัติของสินค้า

▪ สินค้าในหมวดเคมีภัณฑ์: เอกสารที่จำเป็นได้แก่

1. บัญชีราคาสินค้า (Invoice)
2. บัญชีแสดงรายการบรรจุหีบห่อสินค้า (Packing List)
3. ไบตราส่งสินค้า (Bill of Lading: B/L)
4. Chemical Composition หรือ

เอกสารแสดงรายละเอียดส่วนผสมอย่างคร่าวๆ
ของเคมีภัณฑ์

- สินค้าอันตรายและสินค้าที่ควบคุมการนำเข้า เอกสารที่จำเป็นได้แก่
 1. บัญชีราคาสินค้า (Invoice)
 2. บัญชีแสดงรายการบรรจุหีบห่อสินค้า (Packing List)
 3. ใบตราส่งสินค้า (Bill of Lading: B/L)
 4. Chemical Analysis หรือ เอกสารแสดงรายละเอียดส่วนผสมของเคมีภัณฑ์
 5. ใบอนุญาตนำเข้าจากหน่วยงานที่เกี่ยวข้อง

2.2

การนำเข้ามาเพื่อเป็นวัตถุดิบในการผลิตสินค้าเพื่อการส่งออก

ในการนำสินค้าเข้ามาเป็นวัตถุดิบสำหรับผลิตสินค้าเพื่อการส่งออก ผู้ประกอบการจะได้รับสิทธิประโยชน์ในทางภาษี ดังนั้นนอกจากเอกสารที่จำเป็นในการทำพิธีการเพื่อชำระอากูระและนำของออกจากศุลกากร ตามที่จำแนกไว้ข้างต้นแล้ว ผู้ประกอบการยังจะต้องจัดเตรียมเอกสารสำหรับใช้สิทธิประโยชน์ต่างๆ ก่อนการนำเข้า ดังต่อไปนี้

<p>การคืนเงินอากรขาเข้าตามมาตรา 19 ทวิ คำขออนุมัติในหลักการขอที่กรมศุลกากรได้อนุมัติแล้ว</p>
<p>การยกเว้นภาษีอากรนำเข้าสำหรับของที่ได้รับการส่งเสริมการลงทุน ใบส่งปล่อยของที่ได้รับการยกเว้นอากรขาเข้าจาก BOI</p>
<p>การยกเว้นภาษีอากรนำเข้าสำหรับของที่นำเข้าในเขตอุตสาหกรรมส่งออก ใบส่งปล่อยของที่ได้รับการยกเว้นอากรขาเข้าจากการนิคมอุตสาหกรรม</p>
<p>การนำสินค้าเข้าในคลังสินค้าทัณฑ์บนประเภทโรงผลิตสินค้า</p>

³ ดุลสิทธิประโยชน์ทางภาษีได้ในส่วนที่ 4 สิทธิประโยชน์ทางภาษี

2.3 การนำสินค้าเข้ามาชั่วคราว

การนำสินค้าเข้ามาชั่วคราวแบ่งออกได้เป็น

1 การนำเข้ามาเพื่อซ่อมแล้วจะส่งกลับออกไปใหม่

เอกสารที่จำเป็นในการทำพิธีการเพื่อชำระอากรและนำของออกจากศุลกากร เช่นเดียวกับการนำเข้ามาจำหน่าย แต่ผู้ประกอบการจะต้องยื่นใบขนสินค้าเพื่อขอยกเว้นค่าภาษีอากรขาเข้า ดังนี้

- + ทำพิธีการใบขนนำเข้าชั่วคราวตาม ภาค 4 ประเภทที่ 3 (ซ) แห่ง พรก.พิกัดอัตราศุลกากร พ.ศ.2530 แต่ต้องส่งออกไปภายในกำหนด 6 เดือนนับแต่วันนำเข้า

2 การนำเข้ามาเพื่อแสดงสินค้า

เอกสารที่จำเป็นในการทำพิธีการเพื่อชำระอากรและนำของออกจากศุลกากร เช่นเดียวกับการนำเข้ามาจำหน่าย และผู้ประกอบการสามารถเลือกยื่นเอกสารทำพิธีการได้ 2 แบบ คือ

- + ทำพิธีการนำเข้าชั่วคราวตาม ภาค 4 ประเภทที่ 3 (ฉ) แห่ง พรก.พิกัดอัตราศุลกากร พ.ศ.2530 และจะต้องส่งออกไปภายในกำหนด 6 เดือนนับแต่วันนำเข้า

+

ทำพิธีการนำเข้าเก็บในคลังสินค้าทัณฑ์บนทั่วไปสำหรับจัดแสดงสินค้าหรือนิทรรศการ (คสท.) ได้รับยกเว้นอากรขาเข้าแก่ของที่นำเข้ามาจากต่างประเทศ เท่าที่กำหนดเวลาที่จัดแสดงเท่านั้น

โดยต้องนำของดังกล่าวออกจากคลังฯ ภายใน 60 วัน
นับแต่วันสิ้นสุดการแสดง

3 การนำเข้าภายใต้ระบบ เอ.ที.เอ. คาร์เนต (A.T.A. Carnet)⁴

+ เอกสาร เอ.ที.เอ. คาร์เนต
จากสภาหอการค้าแห่งประเทศไทย

หมายเหตุ: ระบบ เอ.ที.เอ. คาร์เนต
คือระบบการค้าประกันภาษีอากรขาเข้า
ในการนำของเข้าชั่วคราวภายใต้อนุสัญญาเอกสารการนำเข้า
ชั่วคราว ค.ศ.1961
ซึ่งมีวัตถุประสงค์ในการอำนวยความสะดวกในด้านพิธีการศ
ุลกากรแก่ของที่นำเข้าชั่วคราวและจะส่งกลับคืนออกไปตามร
ะยะเวลาที่กำหนด
โดยไม่ต้องปฏิบัติพิธีการศุลกากรทั้งขาเข้าและขาออก
และได้รับการยกเว้นค่าภาษีอากรภายใต้อนุสัญญา
เพื่อประโยชน์ในด้านการส่งเสริมการค้าระหว่างประเทศ

⁴ สอบถามพิธีการ A.T.A. Carnet ได้ที่กรมศุลกากร Call Center : 1164
<https://www.customs.go.th/>

3 การชำระค่าสินค้า

ในการนำเข้าสินค้า
เงื่อนไขการชำระค่าสินค้าที่ผู้ประกอบจะได้รับประโยชน์สูงสุดคือ การชำระค่าสินค้าภายหลังจากที่ได้รับสินค้าแล้ว
แต่ในทางกลับกันผู้ขายก็ต้องการให้ผู้ซื้อชำระเงินให้แก่ตนเองก่อนที่จะส่งมอบสินค้า
ดังนั้นผู้นำเข้าจึงต้องเจรจาต่อรองให้ตนเองได้รับประโยชน์สูงสุด
แต่อย่างไรก็ตามผู้ขายสินค้าก็ต้องพิทักษ์ผลประโยชน์ของตนด้วย
ดังนั้นการชำระค่าสินค้าที่มีความเป็นสากลได้รับความนิยมและมีความน่าเชื่อถือกับทุกฝ่ายที่เกี่ยวข้องมากที่สุดคือการชำระเงินด้วย L/C

การชำระค่าสินค้าด้วย L/C
ผู้ประกอบการจะต้องติดต่อกับธนาคารเพื่อขอให้ธนาคารเปิด L/C ไปให้แก่ผู้ขายในต่างประเทศ การเปิด L/C
มีรายละเอียดในบทต่อไป

4 การเปิด L/C เพื่อนำสินค้าเข้า

เมื่อผู้ประกอบการได้ตกลงที่จะซื้อสินค้าจากผู้ขายในต่างประเทศ และได้ตกลงเงื่อนไขการชำระเงินค่าสินค้าด้วยการเปิด L/C ผู้จะต้องปฏิบัติดังนี้

- ▣ เรียกใบเสนอขาย เช่น Quotation หรือ Pro-forma Invoice จากผู้ขาย
- ▣ ขอรับใบคำขอเปิด L/C (Application for a Letter of Credit) จากธนาคารที่ผู้ซื้อ มีบัญชีอยู่
- ▣ กรอกคำขอเปิด L/C พร้อมทั้งประทับตราเซ็นชื่อและแนบใบเสนอขายยื่นต่อธนาคาร
- ▣ แจ้งให้ผู้ขายทราบว่าได้เปิด L/C ออกไปให้แล้ว โดยแจ้งเลขที่และวันที่ของ L/C ไปด้วย

4.1 ข้อความสำคัญที่ควรรู้ในการเปิด L/C

เงื่อนไขต่างๆ ใน L/C

เป็นศัพท์เฉพาะในทางการค้าระหว่างประเทศ

ผู้ประกอบการจำเป็นจะต้องเรียกชื่อหรือสำแดงให้ถูกต้อง เพื่อให้เกิดความเข้าใจที่ตรงกันทั้งฝ่ายผู้ซื้อ ผู้ขาย

และฝ่ายอื่นที่เกี่ยวข้อง เช่น ธนาคาร เป็นต้น

ดังนั้นจึงมีความจำเป็นจะต้องศึกษาศัพท์เฉพาะต่างๆ

เหล่านี้⁵ ดิมีข้อสังเกตว่าข้อความต่างๆ ที่เกี่ยวกับการเปิด L/C นี้มีอยู่ 2 พวก

พวกแรกได้แก่ข้อความที่พิมพ์ติดอยู่ในแบบฟอร์มของใบคำขอเปิด L/C ของธนาคาร

หรือเป็นหัวข้อในเอกสารที่เกี่ยวข้องอื่นๆ เช่น Pro-forma invoice อีกพวกหนึ่งคือข้อความที่พิมพ์เติมลงไป

ข้อความพวกแรกจะเป็นศัพท์เฉพาะ

⁵ ดูศัพท์เกี่ยวกับการขนส่ง การเงินและ L/C ในภาคผนวกท้ายเล่ม

ซึ่งผู้ที่เกี่ยวข้องกับการค้าระหว่างประเทศจำเป็นต้องทราบความหมาย ส่วนข้อความพวกที่ 2 ที่พิมพ์เติมลงไปเป็นข้อความที่เป็นไปตามความต้องการของผู้เปิด L/C ซึ่งธนาคารจะเปิด L/C ออกไปตามนั้น และผู้ขายสินค้าก็ต้องระบุรายละเอียดตาม L/C ที่ได้รับด้วย

4.2 การกรอกใบคำขอเปิด L/C

ผู้ประกอบการจะต้องกรอกรายละเอียดลงในใบคำขอเปิด L/C ข้อความที่สำคัญ เช่น ชื่อผู้ขาย ชนิด ปริมาณ ราคาของสินค้า เงื่อนไขการส่งมอบ เงื่อนไขการชำระค่าสินค้า จะต้องตรงตามใบเสนอขายสินค้า หรือ Pro-forma Invoice ที่ผู้ขายส่งมาให้ เพื่อให้เกิดความเข้าใจได้โดยง่ายและเพื่อให้สะดวกแก่ผู้ประกอบการที่ไม่ชำนาญในภาษาอังกฤษ และศัพท์เฉพาะต่างๆ ผู้เขียนได้นำตัวอย่างของ Pro-forma Invoice และตัวอย่างของใบคำขอเปิด L/C ที่จะยื่นต่อธนาคาร พร้อมทั้งได้จัดทำหมายเลขกำกับลงในใบคำขอเปิด L/C ของธนาคาร และได้จัดทำตารางอธิบายแสดงข้อความกำกับไว้ด้วย

4.3

ตัวอย่าง PRO-FORMA INVOICE ที่ส่งมาจากผู้ขาย

LI FU ELECTRONICS CO., LTD.

62 LANE 93, PEI-AN ROAD, SEC 2,
(P.O.BOX 419) TAINAN, TAIWAN R.O.C.
TEL: 886-6-2599647, 2599645 FAX: 886-6-258622

Messrs:

PAIBULKIT ANAN CO., LTD.

69 Soi Dhanronglattapipat, Ard-Narong Road,
Klong-Teoy, Bangkok 10110, Thailand.

TEL:(662)6727004-5 FAX:(662)6728090

TERM OF SHIPMENT: CIF Bangkok Be Sea

PORT OF SHIPMENT: Taiwanese Port

PORT OF DESTINATION: Bangkok, Thailand

SHIPMENT WITHIN: 20~25 Days after receipt of L/C

PROFORMA INVOICE

NO: LF-000426

DATED:00/03/27

TERM OF PAYMENT: By L/C at sight

VALIDITY: For 30 dasys after this date

PACKING: By standard export carton

MODEL	DESCRIPTION	QUANTITY	UNIT PRICE	AMOUNT
CANTRAL DOOR LOCKING				@USD USD
LF-2000-4P (4 Door Passenger Car)		500 SETS	12.00	6,000.00
LF-2000-2T (2 Door Passenger Car)		500 SETS	9.00	4,500.00

TOTAL	100 CTNS VVVVVVV	1,000 VVVVVVVVVV	SETS	USD 10,500.00 VVVVVVVVVV

SAY:TOTAL US. DOLLARS TEN THOUSAND FIVE HUNDRED ONLY

LI FU ELECTRONICS CO., LTD.

Our bank
information:

TAIWAN BUSINESS BANK, YUNF JANG BRANCH
No.79 Cheng South Rd., Yung Kang City, Tainan Hsien, Taiwan R.O.C.
SWIFT CODE:MBBTTWTPB720 TLX:MBBTBKCK
FAX:886-6-2518541, TEL:886-6-2518718

4.4 ตัวอย่างใบคำขอเปิด L/C ของธนาคารกสิกรไทย จำกัด



Thai Farmers Bank
Public Company Limited

APPLICATION FOR ISSUING A DOCUMENTARY CREDIT

To: **THAI FARMERS BANK PUBLIC COMPANY LIMITED** APPLICANT (1)
HEAD OFFICE 1 THAI FARMERS LANE, RADEBURANA ROAD, BANGKOK 10140, THAILAND.
TEL. +662) 470-1122, 470-1130 FAX. +662) 470-1116-3

Date (4) TEL: (2) FAX: (3)

Dear Sirs,
 We hereby request you to issue an IRREVOCABLE LETTER OF CREDIT on our behalf for our account by:
 S.W.I.F.T / Telex in full details operative instruments detail as follows:
 (5) Please request advising bank to add their confirmation to this letter of credit, and charges are for our beneficiary account

FOR BANK USE ONLY	
ADVISE LC THROUGH ADVISING BANK AS FOLLOW (6)	L/C NO. (7)
BENEFICIARY: (8)	EXPIRY DATE (IN BENEFICIARY'S COUNTRY UNLESS OTHERWISE STATED) (9)
	AMOUNT (FIGURES AND WORDS) (10)
SHIPMENT FROM (11) TO (12) LATEST SHIPMENT (13)	PARTIAL SHIPMENTS (14) TRANSHIPMENT (15) <input type="checkbox"/> ALLOWED <input type="checkbox"/> ALLOWED <input type="checkbox"/> NOT ALLOWED <input type="checkbox"/> NOT ALLOWED

available by Payment, Negotiation, Deferred Payment or Acceptance as the case may be of the beneficiary's draft (s) drawn in duplicate at sight (16) Terms _____ on THAI FARMERS BANK PCL. or your correspondents bank for (17)

invoice value accompanied by the following document as marked "X" (18) Signed COMMERCIAL INVOICE in sextuplicate, price: F.O.B. (19)
 C.F.R. C.I.F. (20) _____ indicating F.O.B. value, freight charges and insurance premium (if any)

(21) Full set of three clean "Shipped on Board" Ocean Bill of Lading made out or endorsed to the order of THAI FARMERS BANK PCL, marked FREIGHT PREPAID COLLECT notify applicant, plus (22) _____ non-negotiable copies.

(23) Airway Bills consigned to THAI FARMERS BANK PCL, for applicant's quoting L/C number marked FREIGHT PREPAID COLLECT notify applicant.

(24) Sea/Air Parcel Post Receipt, Truck/Railway Receipt marked FREIGHT PREPAID COLLECT consigned to THAI FARMERS BANK PCL for applicant's account quoting L/C number.

(25) INSURANCE POLICY or CERTIFICATE in duplicate for 110% of invoice value, stating claims payable in Thailand for currency of the draft (s), covering Institute Cargo Clauses as marked "X": [](A); [](B); [](C) or [] ALL Risks, [](W.A.); [] F.P.A. and [] Institute War Clauses (Cargo), Institute Strike Clauses (Cargo), [] Theft Pilferage and/or Non-Delivery Clauses.

(26) Packing List in _____ copies.

(27) Other documents required: (28) _____

EVIDENCING SHIPMENT OF _____

SPECIAL INSTRUCTIONS:

(29) All bank charges outside Thailand including reimbursing charges and acceptance commission (if any) are for account of Applicant Beneficiary and if refused you are authorized to claim from us accordingly.

(30) Documents must be presented within _____ days after shipment, but within expiry date. (31) _____

In addition to the instruction mentioned above, we, in case the terms of payment under letter of credit is to be payable at a future date, agree and authorize you to confirm the due date to the negotiating bank or all parties concerned without any consent from us.

In consideration of your issuing of the above mentioned letter of credit, we hereby guarantee to pay all such draft (s) on presentation for sight drafts and to pay same at maturity for time draft (s) together with other charges and interest at the rate permitted by the Bank of Thailand, which is currently (32) _____ per annum.

The transmission of instruction under and in relation to this letter of credit is entirely at my/our own risk. This application is subject to additional clauses overleaf. We agree that if the currency under the Letter of Credit is the currency that can be substituted and, finally, will be replaced by EURO, the currency of payment will be, at the bank's sole discretion, the currency under the Letter of Credit or EURO. Unless otherwise expressly stated, this letter of credit is "Subject to Uniform Customs and Practice for Documentary Credits" (1993 Revision) International Chamber of Commerce (Publication No.500)

We further authorize you to debit our account No. (33) _____ with you/your (34) _____ branch for the issuing commission and other expenses incurred whether the letter of credit being utilized or not, and the amount of draft (s) negotiated under this letter of credit, plus interest and charges under advice to us.

FOR BANK USE ONLY

APPROVED BY _____

DATE _____

Yours faithfully,

(35) _____

Authorized Signature

FOR BANK USE ONLY

Signature verified by _____

9904015-2-99

ด้านหลังของใบคำขอเปิด L/C ธนาคารกสิกรไทย จำกัด

ADDITIONAL CLAUSES REFERRED TO :

- (1) Throughout the following clauses the term "the bank" shall be deemed to include Thai Farmers Bank Public Company Limited, and all its branches, departments and any individual partnership or corporation acting as nominee or agent for Thai Farmers Bank Public Company Limited. The term "applicant" shall include the individual or individual association, partnership or corporation named herein as applicant for this letter of credit as per particulars overleaf and (a) any successor individual or individual association or partnership or corporation thereto (b) in case of partnership, a new partnership which shall have been created by reason of the admission of any new partner or partners, therein or the dissolution of the existing partnership by death, resignation or otherwise and (c) in case of a corporation, any other corporation into or with which said applicant shall have been merged, consolidated, reorganised or absorbed.
- (2) The applicant agrees to pay to the bank on demand a commission at such rate as the bank determine to be proper and any and all expenses, obligations, charges and liabilities paid or incurred by the bank in connection with the Credit and the within agreement, together with interest where chargeable.
- (3) Except as written instructions expressly to the contrary have been received by the bank from the applicant in the application overleaf or prior to the opening of the Credit and incorporated in the Credit, the applicant agrees (a) that the bank and any of the bank's correspondents may receive and accept as a "bill of lading" under the Credit any document issued or purporting to be issued by or on behalf of any carrier which acknowledges receipt of property for transportation, whatever the specific provision of such document; (b) that in case of part shipments being allowed under the Credit the bank may honour the relative drafts without inquiry, regardless of any apparent disproportion between the quantity shipped and the amount of the relative draft, and the total amount of the Credit and the total quantity to be shipped under the Credit; (c) that the bank may accept or pay as complying with the terms of the Credit, any drafts or other documents otherwise in order which may be signed or issued by the administrator, executor, trustee in bankruptcy, debtor in possession, assignee for benefit of creditors, liquidator, receiver or other legal representative of the party who is authorized under the Credit to draw or issue any drafts or other documents; (d) that without limiting any other provisions of this agreement, the bank and any of the bank's correspondents may accept documents of any character which comply with the provisions, definitions, interpretations and practices, contained in "The Uniform Customs and Practice for Commercial Documentary Credits of the International Chamber of Commerce" as amended from time to time or with comply with the laws or regulations in force in and customs and usages of the place of negotiation; (e) that in the event of any extension of the maturity or time for negotiation or presentation of drafts, acceptances of documents or any other modification of the terms or provisions of the Credit at the request or with the consent of any of the applicants with or without notification to the others or in the event of any increase in the amount of the Credit at the request of the applicant this agreement shall be binding upon the applicant with regard to (i) the Credit so increased or otherwise modified (ii) drafts, documents and property covered thereby, and (iii) any action taken by the bank or any of the bank's correspondents in accordance with such extension, increase or other modification; (f) that the bank and / or any of the bank's correspondents may accept or pay any draft dated on or before the expiration of any time limit expressed in the Credit, regardless of when drawn and when or whether negotiated, provided the other required documents are dated prior to the expiration date of the Credit.
- (4) That neither the bank nor any of the bank's correspondents shall be responsible for, and the applicant's obligation to reimburse the bank shall not be effected by, (a) the existence, character, quality, quantity, condition, packing, value or delivery of the property purporting to be represented by the documents; (b) any difference in character, quality, quantity, condition or value of the property from that expressed in the documents; (c) the validity, sufficiency or genuineness of documents or of any endorsements thereon, even if such documents should in fact prove to be in any all respects invalid, insufficient, fraudulent or forged; (d) the time, place, manner or order in which shipment is made; (e) the charter, adequacy, validity or genuineness of any insurance or any other risk connected with insurance; (f) any deviation from instructions, delay, default or fraud by the shipper and / or anyone else in connection with the property or the shipping thereof; (g) the solvency, responsibility or relationship to the property of any party issuing any documents in connection with the property; (h) delay in arrival or failure to arrive of either the property or any of the documents relating thereto; (i) delay in giving or failure to give, notice of arrival or any other notice; (j) any breach of contract between the shipper or vendor and the consignee or buyer or the applicant or any of them; (k) failure of any draft to bear reference or adequate reference to the Credit or failure of documents to accompany any draft of negotiation or failure of any person to note the amount of any draft on the reverse side of the Credit or to surrender or take up the Credit or to send forward documents apart from drafts as required by the terms of the Credit, each of which provisions, if contained in the Credit itself, it is agreed may be waived by the bank; (l) errors, omissions interruptions or delays in transmission or delivery of any message by mail, cable, telegram, telex, S.W.I.F.T., wireless or otherwise, whether or not they be in cipher; (m) or errors in translation or errors in interpretation of technical terms. The bank shall not be responsible for any act, error, neglect or default, omission, insolvency or failure in business of any correspondent or for any consequences arising from causes beyond the bank's control. In furtherance and extension of the specific provisions hereinbefore set forth the applicant agrees that any action taken or omitted by the bank or the bank's correspondent under or in connection with the Credit or the relative drafts documents or property if done in good faith, shall be binding on the applicant and shall not put the bank or the bank's correspondent under any resulting liability to the applicant. The bank and the bank's correspondent shall not be liable for any failure by the bank or anyone else to pay or accept any draft or acceptance under this Credit or for any loss or damage resulting from any ownership, law, control or restriction rightfully or wrongfully exercised by any be facto or de jure domestic or foreign government or agency thereof, declared or undeclared war, or from any other cause beyond the bank's or the bank's correspondent's, agent's or subagent's control, and the applicant agrees to indemnify and hold the bank harmless from any claim, loss, liability or expenses arising by reason thereof.
- (5) The applicant agrees to procure promptly any necessary import, export or other license for the importing, exporting or shipping of any and all property shipped under, pursuant to or in connection with the Credit and to comply with all foreign and domestic laws and governmental regulations in regard to the shipment of the property or the financing thereof and to furnish such certificates in that respect as the bank may at any time require; to keep the property adequately covered by insurance satisfactory to the bank and to assign the policies or certificates of insurance to the bank or to make the loss or adjustment, if any, payable to the bank, and to reimburse the bank upon demand in the event that the bank or the bank's correspondent pay for or incur any liability in connection with any of the foregoing matters.
- (6) The applicant hereby recognizes and admits the bank's unqualified right to the possession and disposition of all property shipped under or pursuant to or in connection with the Credit or in any way relative thereto or to the drafts drawn thereunder, and in and to all shipping documents, warehouse receipts, policies or certificates of insurance and other documents accompanying or relative to drafts drawn under the Credit and in and to the proceeds of each and all of the foregoing, all to be held by the bank subject to all the terms of this agreement as collateral security for the prompt and unconditional payment of any and every obligation and liability of the applicant to the bank and the bank's claims of every nature and description against the applicant whether or not represented by negotiable instruments or other writings, whether now existing or hereafter incurred, originally contracted with the bank and / or with another or others and now or hereafter owing to or acquired in any manner by the bank, whether contracted by the applicant alone or jointly or severally with another or others, direct or indirect, absolute or contingent, secured or not secured, matured or not matured (all of the foregoing are hereinafter called "Obligations.")
- (7) In the event that any property and or documents held by the bank or for the bank's account is released by the bank to or upon the order of the applicant in trust, the applicant will sign and deliver to the bank trust receipts and / or statements of trust receipt financing and will pay all required filing fees, and upon the applicant's failure to do so the bank are authorized as the agent of the applicant to sign any such receipts and / or statements. Upon any transfer delivery, surrender or indorsement to the applicant, or upon the applicant's request, of any bill of lading, warehouse receipt of other documents at anytime held by the bank or held for the bank's account by any of the bank's correspondents relative to any drafts drawn hereunder, the applicant will indemnify and hold the bank harmless from and against claims, demands or actions which may arise against the bank or any such correspondent by reason thereof.

I / We hereby agree to be jointly & severally liable with the applicant for the fulfillment of the promises and agreements as per this application, including extensions, renewals, and modifications and in the event of default, promise to make good and pay on demand any loss or damage suffered by the THAI FARMERS BANK Public Company Limited Bangkok, waiving hereby expressly any defence that may be interposed to any claim or action thereon or hereon, especially also as to the order in which THAI FARMERS BANK Public Company Limited shall choose to reimburse itself.

Guarantor (36)

Witness (37)

Witness (38)

4.5 การกรอกข้อความในคำขอเปิด L/C ของธนาคารกสิกรไทย จำกัด

1 ข้อความที่จะต้องกรอกลงในช่องด้านหน้า

1. ชื่อ ที่อยู่ ของผู้ขอเปิด L/C	2. หมายเลขโทรศัพท์ของผู้ขอเปิด L/C
3. หมายเลขโทรสารของผู้ขอเปิด L/C	4. วันที่ยื่นขอเปิด L/C กับธนาคาร
5. การขอให้ธนาคารผู้แจ้งการเปิด L/C ยืนยัน L/C ที่เปิด (ภา X ถ้าต้องการ) และผู้จ่ายค้ายืนยันการเปิด L/C คือ (เลือกกาเครื่องหมาย X) » Our หมายถึงผู้ขอเปิด L/C (ผู้ซื้อ) เป็นผู้จ่าย » Beneficiary account หมายถึง ผู้รับประโยชน์ (ผู้ขาย) เป็นผู้จ่าย	6. ชื่อ ธนาคาร สาขา เมือง ผู้แจ้งการเปิด L/C ให้ผู้รับแอลซีทราบ โดยปกติ ธนาคารเป็นผู้กำหนด แต่ถ้าผู้รับ L/C (ผู้ขาย) แจ้งชื่อธนาคารมาผู้ขอเปิด สามารถระบุชื่อธนาคารตามที่ผู้รับ L/C แจ้งมา ในช่องนี้ได้ (ถ้าเป็นธนาคารที่มีความสัมพันธ์กัน กับ บมจ.ธนาคารกสิกรไทย ก็สามารถทำได้)
7. หมายเลข L/C (ไม่ต้องพิมพ์) ธนาคารเป็นผู้กำหนดเอง	8. ชื่อ และที่อยู่ผู้รับ L/C หรือ ผู้รับประโยชน์ (ผู้ขายสินค้า)
9. วัน เดือน ปี และชื่อประเทศ ที่ L/C หมดอายุ (โดยปกติกำหนดเป็นประเทศผู้ขาย)	10. สกุลเงิน จำนวนเงินตรา ที่ต้องการเปิด L/C และถ้ามีการกำหนด ค่าเพิ่ม/ค่าลด (More/Less) ได้ก็เปอร์เซ็นต์ ให้พิมพ์ลงในช่องนี้ โดยพิมพ์ทั้งตัวเลข และตัวอักษร
11. ชื่อเมืองท่า / ประเทศ ต้นทางที่ส่งสินค้า	12. ชื่อเมืองท่า / ประเทศ ปลายทางที่รับสินค้า
13. วัน เดือน ปี ที่ต้องจัดส่งสินค้า (ช้าสุด) ต้องไม่เกินวันที่กำหนดนี้	14. การทยอยส่งสินค้า (เลือกกาเครื่องหมาย X) » ALLOWED หมายถึงอนุญาตให้ผู้ขายทยอยส่งสินค้าหลายครั้งได้ » NOT ALLOWED หมายถึงให้ผู้ขายจัดส่งสินค้าทั้งหมดมาในครั้งเดียว

<p>การถ่ายสำบรรทุกสินค้าระหว่างทาง (เลือก กาคำเครื่องหมาย X)</p> <ul style="list-style-type: none"> » ALLOWED หมายถึง อนุญาตให้ถ่ายสำได้ » NOT ALLOWED หมายถึง ไม่อนุญาตให้ถ่ายสำได้ 	<p>16. เงื่อนไขการชำระเงินของ L/C (เลือกกาเครื่องหมาย X)</p> <ul style="list-style-type: none"> » Sight หมายถึงจ่ายทันทีเมื่อผู้ขายยื่นเอกสารตามที่ L/C กำหนด » Termระยะเวลาที่จะจ่ายเงินในอนาคตตามที่ได้ตกลงกันไว้ เช่น 60 Days after B/L date หรือ 90 days after Sight หรือ อื่น ๆ (โดยไม่เกินเทอม T/R ที่มีอยู่กับธนาคาร)
<p>17. มูลค่าสินค้าที่ต้องจ่ายเป็นกี่เปอร์เซ็นต์ของ Invoice(ระบุ) % (โดยทั่วไปมักเป็น 100% นอกจากจะมีการแบ่งชำระเป็นงวด ๆ)</p>	<p>18. จำนวน Invoice ที่ต้องการ 6 ชุด และราคาที่กำหนด (เลือกกา X) F.O.B. ระบุชื่อเมืองต้นทาง (ราคาที่ยังไม่รวมค่าขนส่ง และค่าประกันภัย)</p>
<p>19. ระบุชื่อเมืองท่าที่ส่งสินค้า (ถ้าราคาสินค้า เป็น F.O.B. และมักเป็นเมืองเดียวกับข้อ 11)</p> <ul style="list-style-type: none"> » C.F.R.ระบุชื่อเมืองปลายทางที่รับสินค้า (ราคาสินค้า + ค่าขนส่ง) » C.I.F.....ระบุชื่อเมืองปลายทางที่รับสินค้า (ราคาสินค้า + ค่าขนส่ง + ค่าประกันภัย) 	<p>20. ระบุชื่อเมืองท่าปลายทางที่รับสินค้า (ถ้าราคาสินค้า เป็น C.F.R., C.I.F. และมักเป็นเมืองเดียวกับข้อ 12)</p>
<p>21. การขนส่งสินค้าทางเรือเดินทะเล</p> <ul style="list-style-type: none"> » PREPAID ค่าขนส่งจ่ายแล้วที่ต้นทาง จะสัมพันธ์กับราคาสินค้าที่เป็น C.F.R. หรือ C.&F. หรือ C.I.F. » COLLECT ค่าขนส่งเก็บที่ปลายทาง(ผู้ซื้อ) จะสัมพันธ์กับราคาสินค้าที่เป็น F.O.B. 	<p>22. ต้องการสำเนาใบตราส่งสินค้า (B/L) จำนวน(ระบุ)สำเนา</p>
<p>23. การขนส่งสินค้าทางอากาศ (เครื่องบิน)</p> <ul style="list-style-type: none"> » PREPAID ค่าขนส่งจ่ายแล้วที่ต้นทาง 	<p>24. การขนส่งสินค้าทางไปรษณีย์, ทางรถบรรทุก, ทางรถไฟ</p> <ul style="list-style-type: none"> » PREPAID ค่าขนส่งจ่ายแล้วที่ต้นทาง

<p>จะสัมพันธ์กับราคาสินค้าที่เป็น C.F.R. หรือ C.&F. หรือ C.I.F. » COLLECT ค่าขนส่งเก็บที่ปลายทาง (ผู้ซื้อ) จะสัมพันธ์กับราคาสินค้าที่เป็น F.O.B.</p>	<p>จะสัมพันธ์กับราคาสินค้าที่เป็น C.F.R. หรือ C.&F. หรือ C.I.F. » COLLECT ค่าขนส่งเก็บที่ปลายทาง (ผู้ซื้อ) จะสัมพันธ์กับราคาสินค้าที่เป็น F.O.B.</p>
<p>25. การประกันภัยสินค้า ปกติจะประกันด้วยทุนประกันในอัตรา 110 % ของมูลค่าสินค้า ตาม Invoice (สัมพันธ์กับราคาสินค้า ที่เป็น C&F, C.I.F.) เลือกเงื่อนไขการประกันภัยโดย X เครื่องหมายตามที่ต้องการ</p>	<p>26. เอกสารแสดงการบรรจุหีบห่อ จำนวนชุด (สำเนา)</p>
<p>27. เอกสารอื่น ๆ ที่ต้องการ (ถ้าต้องการให้พิมพ์ระบุลงไป)</p>	<p>28. รายการสินค้าที่ต้องการซื้อ..... . (ระบุ).....จำนวน ราคาต่อหน่วย (ถ้าสามารถระบุได้)</p>
<p>29. ค่าใช้จ่ายต่าง ๆ ที่เกิดขึ้น ที่เกิดขึ้นนอกประเทศไทย ผู้จ่ายคือ (เลือก X) » APPLICANT ผู้ซื้อเป็นผู้จ่าย » BENEFICIARY ผู้ขายเป็นผู้จ่าย</p>	<p>30. เอกสารที่นำมายื่นต่อธนาคารไม่เกิน.....(ระบุจำนวน)วัน หลังจากวันที่ส่งสินค้า (ปกติไม่ควรเกินกว่า 21 วัน และต้องก่อนวัน L/C หมดอายุ)</p>
<p>31. เงื่อนไขอื่นๆ ระบุ (ถ้ามี)</p>	<p>32. ผู้ขอเปิดยินดีจ่ายเงินตาม L/C และค่าใช้จ่ายที่เกิดขึ้น รวมทั้งดอกเบี้ยตามอัตราที่.....ประกาศใช้ในขณะนั้น อัตรา%ต่อปี (เว้นไว้ไม่ต้องระบุ)</p>
<p>33. หมายเลขบัญชีที่ให้ตัดค่าธรรมเนียมต่าง ๆ(ระบุเป็นตัวเลข 10 หลัก)</p>	<p>34. ชื่อสาขาธนาคารกสิกรไทย ที่มีบัญชี (ตรงกับข้อ 33)(ระบุ).....</p>
<p>35. ลงลายมือชื่อผู้ขอเปิด (ต้องเป็นผู้มีอำนาจลงลายมือชื่อ)</p>	

และตรงตามที่ให้ไว้กับธนาคาร)
และประทับตรา บริษัท หรือ ห้าง ฯ
(แล้วแต่กรณี)

ข้อความที่จะต้องกรอกลงในช่องด้านหลัง

<p>36. ลงชื่อผู้ค้ำประกัน..... (เจ้าของวงเงิน)และประทับตราบริษัท/ห้างฯ (ใช้ในกรณีที่ใช่วงเงินร่วม ผู้เป็นเจ้าของวงเงินต้องลงชื่อค้ำประกันการ เปิด ด้วย)</p>	<p>37. ลงชื่อพยาน 38. ลงชื่อพยาน</p>
---------------------------------------------------------------------------------------------------------------------------------------------------------------------------------------------	------------------------------------------

4.6

ตัวอย่างใบคำขอเปิด L/C ของธนาคารกรุงเทพ จำกัด

 Bangkok Bank ธนาคารกรุงเทพ		Application For Documentary Credit									
To : Bangkok Bank Public Company Limited.		<table border="1" style="width: 100%;"> <tr> <th colspan="2">For Bank Use Only</th> </tr> <tr> <td>Branch</td> <td>Margin %</td> </tr> <tr> <td colspan="2">Credit Ref. No.</td> </tr> <tr> <td colspan="2">Approved by</td> </tr> </table>		For Bank Use Only		Branch	Margin %	Credit Ref. No.		Approved by	
For Bank Use Only											
Branch	Margin %										
Credit Ref. No.											
Approved by											
We request you to issue on our behalf and for our account your IRREVOCABLE CREDIT by (1)											
<input type="radio"/> Airmail/Courier <input type="radio"/> With brief advice by Telex/S.W.I.F.T. <input type="radio"/> Telex/S.W.I.F.T. Full Details Operative											
Through your correspondent/branch (Advising Bank)		Beneficiary's name and full address									
(2)		(3)									
Applicant's name and full address		Amount in words and figures									
(4)		(5)									
Contact Person : Tel. Fax :		Available by beneficiary's drafts in duplicate drawn (6)									
<input type="radio"/> at Sight		<input type="radio"/> _____ days after Sight/Shipment interest is inclusive/for account of Seller/									
(7) Partial shipments (8) Transhipment <input type="radio"/> Allowed <input type="radio"/> Not allowed <input type="radio"/> Allowed <input type="radio"/> Not allowed		Buyer at _____ % p.a. for full/_____ % of FOB/FCAC/FR/CF/CIP/									
Despatch/shipment from : (9)		CIP invoice value on a bank designated by the Issuing Bank									
To : Not later than :		Expiry date : _____ (10) _____ in the country of the beneficiary.									
Insurance to be effected by (11) <input type="radio"/> Us <input type="radio"/> Beneficiary		Presentation of documents must be made within _____ (12) _____ days after shipment.									
Documents Required :											
(13) <input type="radio"/> Commercial invoices in _____ copies indicating FOB value, freight charges and insurance premium if any, all of which must be manually signed.											
(14) <input type="radio"/> Full set of three clean On Board Ocean Bill of lading or Multimodal Transport Document and two non-negotiable copies made out to order of Bangkok Bank Public Company Limited, Bangkok. marked <input type="radio"/> Freight Prepaid <input type="radio"/> Payable at Destination and notify _____											
(15) <input type="radio"/> Air Waybill consigned to the order of Bangkok Bank Public Company Limited, Bangkok. marked <input type="radio"/> Freight Prepaid <input type="radio"/> Collect, showing actual flight date and notify _____											
(16) <input type="radio"/> Insurance Policy or Certificate or declaration in duplicate endorsed in blank and one non-negotiable copy for full invoice value plus 10% with claims payable in Bangkok in the same currency as the draft covering. <input type="radio"/> Institute Cargo Clauses (A),(B) or (C) <input type="radio"/> Institute War Clauses <input type="radio"/> Institute Strikes Clauses <input type="radio"/> Institute Cargo Clauses (AIR).											
(17) <input type="radio"/> Packing lists in _____ copies, all of which must be manually signed.											
(18) <input type="radio"/> One set of copies of shipping documents must be sent to the applicant within _____ days after shipment and beneficiary's certificate to this effect is required.											
(19) <input type="radio"/> Others (if any)											
Covering the following goods (quantity and description) : (20)											
Special Conditions : (21)											
<input type="radio"/> This credit is transferable in the country of the beneficiary.											
<input type="radio"/> Please arrange adding confirmation to this credit and confirmation commission is for <input type="radio"/> Our <input type="radio"/> Beneficiary's Account.											
<input type="radio"/> All bank charges outside Thailand including reimbursement commission, discrepancy fee, acceptance and/or deferred payment commission, if any, are for beneficiary's account.											
<input type="radio"/> Others (if any) :											
In case the charges so stipulated in this credit cannot be collected, we shall remain ultimately liable for the payment thereof according to Article 18 of U.C.P. No.500.											

ด้านหลังของใบคำขอเปิด L/C ธนาคารกรุงเทพ จำกัด

1. In consideration of your opening the above credit I/we do hereby pledge to you all goods, documents, policies and proceeds under such credit as security for any obligations or liabilities present or future incurred by you under or arising out of this credit and I/we hereby agree that you and your agents are authorized at your absolute discretion to sell the goods without demand or notice to me/us. Furthermore, I/we undertake to pay to you on demand the amount of any deficiency remaining after such sale.

2. I/We undertake to keep the merchandise adequately covered by Policies of Marine, War, Fire and other usual risks in approved companies and to assign the insurance policy or policies to you and to lodge with you or produce the policy (ies) if called upon to do so. You may also insure the merchandise at the expense of the undersigned should you find it necessary.

3. I/we undertake to provide you at or before maturity with funds to meet all your disbursements and/or acceptances together with your commission, charges etc. and I/we further undertake to sign, execute and deliver any transfer deeds or documents which you may require me/us to sign, execute and deliver for perfecting your title to the said goods and / or for vesting the same in or delivering the same to any purchaser or purchasers from you.

4. I/We agree that you and your correspondents are obliged only to verify that the drafts and documents purport to comply with the terms and conditions of this credit and you will not be liable for any loss damage or delay, however caused, which is not directly due to the negligence or fault of your employees.

5. I/We agree that the rights and powers conferred by this agreement are in addition to and without prejudice to any other securities which you may now or hereafter hold and this agreement is binding on the undersigned his/their successors & assigns shall continue in force and be applicable to all transactions and shall be enforceable by you, your successors & assigns notwithstanding any change in the individuals composing my/our firm or otherwise.

6. I/We agree that this credit is opened entirely at my/our own risk and hereby undertake to indemnify you against all losses, costs, damages, expenses, claims and demands which you may incur or sustain by reason of your opening such credit.

7. I/We agree to pay on presentation of beneficiary's drafts each amount drawn under this documentary credit with interest on each draft at your bank's current rate from the date of draft to the date of payment in full thereof together with charges and expenses relating to the said drafts. Failing which I/we further agree to pay interest at the maximum rate as determined by your bank from date of arrival of carrying steamer or airline in Bangkok to the date of payment in full thereof.

8. I/We hereby agree that this credit is subject to the Uniform Customs and Practice for Documentary Credits (1993 Revision, International Chamber of Commerce, Paris, France, Publication No.500).

Date _____ (22) _____ Signature _____ (23) _____
Applicant

Notes on the Opening of Documentary Credits :

Irrevocable Credits - An Irrevocable Credit, once established and advised cannot be cancelled or amended in any way except with the consent of the beneficiary.

Liability - The bank becomes liable to its correspondents when an Irrevocable Credit is established, and is bound to honour documents and reimburse them for payments, acceptances or negotiations effected in accordance with the terms of the credit.

Irrevocable and Confirmed Credits - are sometimes requested when a beneficiary requires an Irrevocable Credit to be confirmed by the Bank's correspondent through whom it is being advised. This involves the applicant in confirmation commission charged by the Bank's correspondent.

Revocable Credits - A revocable credit may be amended or cancelled at any time subject to the proviso that, if it be advised through correspondents, any payments, acceptances or negotiations, effected prior to receipt by them of notice of such amendments or cancellation must be honoured.

Price - The amount of the credit should be in the same currency as the price quoted i.e. if the price is in Baht the credit should be opened for a Baht amount, if it is in a foreign currency, the credit should be established in the same currency. Complications are liable to arise when credits are opened in Baht and a currency price is quoted, and vice versa, especially when exchanges are unstable. The INCOTERMS price basis should be consistent with the documents called for.

Guarantee

I/We hereby guarantee not only as surety but also as principal and I/we hereby declare to be jointly and severally bound with the applicant for fulfilment of the promises and agreements contained herein including extensions, renewals and modifications and in the event of default promise to make good and pay on demand any loss or damage suffered by the Bangkok Bank Public Company Limited waiving hereby expressly any defence that may be interposed to any claim or action thereon or hereon, especially also as to the order in which the Bangkok Bank Public Company Limited shall choose to reimburse itself.

_____ (24) _____
Guarantor (s)

	Total Charges		Baht
	Other Charges		Baht
	Cable/Postage		Baht
	Revenue Stamps		Baht
	Commission	%	Baht
	Baht Equivalent		Baht Equivalent
Foreign Currency Amount			
For Bank Use Only			

การกรอกข้อความในคำขอเปิด L/C ของธนาคารกรุงเทพ จำกัด

1 ข้อความที่จะต้องกรอกลงในช่องด้านหน้า

<p>1. สื่อที่ต้องการให้เปิด L/C ให้เลือก กา x ในช่องที่ ต้องการ Airmail/Courier หมายถึง ส่ง L/C ผ่านทาง ไปรษณีย์อากาศ/ไปรษณีย์อา ากาศด่วน With brief advice by Telex/S.W.I.F.T. หมายถึงข้อความอย่างย่อทาง เทเลกซ์หรือ S.W.I.F.T. ส่วน L/C ต้นฉบับส่งผ่านทาง Airmail/Courier Telex/S.W.I.F.T. Full Details Operative หมายถึงส่ง L/C เต็มฉบับผ่านทาง Telex หรือ S.W.I.F.T.</p>	<p>2. ชื่อธนาคารตัวแทนผู้รับ L/C กรอกชื่อธนาคาร สาขา หากไม่ทราบเว้นไว้ให้ธนาคารเป็น ผู้กรอกให้ ธนาคารตัวแทนผู้รับ L/C นี้ โดยปกติแล้วธนาคารผู้เปิด L/C จะเป็นผู้กำหนดให้ เว้นแต่ผู้รับ L/C ได้กำหนดมา และธนาคารผู้เปิด L/C มีความสัมพันธ์กับธนาคารที่ผู้รับ L/C กำหนดมานั้น</p>
<p>3. ชื่อ ที่อยู่เต็ม หมายเลขโทรศัพท์ และหมายเลขโทรสาร ของผู้รับประโยชน์</p>	<p>4. ชื่อ ที่อยู่เต็ม ผู้ที่ธนาคารจะติดต่อด้วย หมายเลข โทรศัพท์ และหมายเลขโทรสารของผู้เปิด L/C</p>
<p>5. จำนวนเงินที่ขอเปิด L/C ระบุเป็นตัวอักษรและตัวเลข พร้อมสกุลเงิน</p>	<p>6. เงื่อนไขการชำระเงินของ L/C เลือกกา X ▶ at Sight หมายถึงชำระทันทีเมื่อผู้รับประโยชน์ ยื่น เอกสารครบถ้วนตาม L/C ต่อธนาคาร ▶days after Sight/Shipment ◇ ระบุจำนวนวันที่ จะต้องชำระเงิน เช่น 30 days</p>

	<p>และเลือกขีดฆ่าข้อ</p> <p>ความที่ไม่ต้องการออก</p> <ul style="list-style-type: none"> ❖ after Sight/Shipment <p>เลือกระหว่าง</p> <p>หลัง</p> <p>จากเห็นตัวหรือวันส่งสินค้า</p> <ul style="list-style-type: none"> ❖ interest is inclusive <p>หมายถึงดอกเบี้ยได้</p> <p>รวมอยู่แล้ว</p> <ul style="list-style-type: none"> ❖ for account of Seller/Buyer at.....% <p>p.a. หมายถึง</p> <p>ดอกเบี้ยเป็นของผู้ขายหรือ</p> <p>ผู้ซื้อ อัตราดอกเบี้ย%</p> <p>ต่อปี เลือกขีด</p> <p>ฆ่าข้อความที่ไม่ต้องการออกระหว่างผู้</p> <p>ขายหรือผู้ซื้อ</p> <ul style="list-style-type: none"> ❖ of <p>FOB/FCA/CFR/CPT/CIF/C</p> <p>invoice</p> <p>value on a bank designated</p> <p>by the</p> <p>Issuing</p> <p>Bankเลือกเงื่อนไขการส่งมอบสิ</p> <p>น</p> <p>ค่าที่ต้องการ</p> <p>ของราคาสินค้าในบัญชี</p> <p>ราคาสินค้า</p> <p>ดอกเบี้ยตามที่ธนาคารผู้เปิด</p> <p>L/C ระบุ</p>
<p>7. การทยอยส่งสินค้า (เลือกกา x)</p> <p>Allowed</p> <p>หมายถึงอนุญาตให้ทยอยส่งสินค้</p> <p>าได้หลายงวด</p> <p>Not Allowed</p> <p>หมายถึงไม่อนุญาตให้ทยอยส่งสิ</p> <p>นค้าได้</p> <p>ผู้ขายจะต้องจัดส่งสินค้าทั้งหมด</p> <p>มาในคราวเดียว</p>	<p>8.</p> <p>การขนถ่ายสินค้าข้ามลำ</p> <p>เรือ (เลือกกา X)</p> <p>Allowed</p> <p>หมายถึงอนุญาตให้ขนถ่ายข้าม</p> <p>ลำ ระหว่างการขนส่งได้</p> <p>Not Allowed</p> <p>หมายถึงไม่อนุญาตให้มีการขนถ่</p> <p>ายสินค้าข้ามลำระหว่างการขน</p> <p>ส่ง</p>
	<p>10. ระบุวันที่หมดอายุของ L/C</p>

<p>ชื่อเมืองท่าและชื่อประเทศต้นทาง ที่ส่งสินค้าออก ชื่อเมืองท่าและชื่อประเทศปลายทาง และวันที่ที่จะต้องส่งสินค้า (ผู้ขายจะส่งสินค้าได้ไม่เกินไปกว่า วันที่ที่กำหนดนี้)</p>	<p>.....ที่ประเทศของผู้รับประโยชน์</p>
<p>11. ผู้มีหน้าที่ทำประกันภัยขนส่งสินค้า (เลือกกา x) Us หมายถึงผู้เปิด L/C Beneficiaryหมายถึงผู้รับประโยชน์ หมายเหตุ: เลือกให้สอดคล้องกับเงื่อนไข ของการส่งมอบสินค้า เช่น FOB เลือก Us CFR หรือ CIF เลือก Beneficiary เป็นต้น</p>	<p>12. ระบุจำนวนวันหลังจากการส่งมอบ สินค้าที่ผู้รับประโยชน์จะต้องนำเอ เอกสารไปยื่นขอขึ้นเงินต่อธนาคาร</p>
<p>13. เลือกกา x และระบุจำนวน Invoice ที่ต้องการใน Invoice ระบุมูลค่า F.O.B. ค่าระวางและเบี้ยประกันภัยถ้ามี พร้อมลงลายมือชื่อ</p>	<p>14. เลือกกา x เมื่อต้องการให้ส่งทางทะเล เลือกกา x Freight Prepaid เมื่อต้องการให้จ่ายค่าระวางเรือที่ ต้นทาง เลือกกา x Payable at Destination เมื่อต้องการให้จ่ายค่าระวางเรือ ที่เมืองท่าปลายทาง หมายเหตุ: ต้องเลือกให้สอดคล้องกับเงี ื่อนไขการส่งมอบ เช่น FOB ต้องเลือก Payable at Destination, CFR และ CIF ต้องเลือก Freight Prepaid เป็นต้น ระบุชื่อผู้รับสินค้า (Notify) ปกติจะเป็นผู้ขอเปิด L/C</p>
<p>15. เลือกกา x เมื่อต้องการให้ส่งสินค้าทางอากาศ เลือกกา x Freight Prepaid</p>	<p>16. เลือกกา x เมื่อต้องการให้ผู้รับประโยชน์ เป็นผู้ทำประกันภัยขนส่งสินค้า</p>

<p>เมื่อต้องการให้จ่ายค่าระวางที่ต้นทาง เลือกกา x Collect เมื่อต้องการให้จ่ายค่าระวางที่เมืองปลายทาง หมายเหตุ: ต้องเลือกให้สอดคล้องกับเงื่อนไขการส่งมอบ เช่น FOB ต้องเลือก Collect CFR และ CIF ต้องเลือก Freight Prepaid เป็นต้น ระบุชื่อผู้รับสินค้า (Notify) ปกติจะเป็นผู้ขอเปิด L/C</p>	<p>เลือกกา x หัวข้อที่ต้องการ ✧ Institute Cargo Clauses (A),(B) or (C) ✧ หมายถึงเงื่อนไขการประกันวินาศภัยแบบ A B หรือ C ให้ชัดเจนแบบที่ไม่ต้องการออก ✧ Institute War Clauses หมายถึงเงื่อนไขการประกันภัยสงคราม ✧ Institute Strikes Clauses หมายถึงเงื่อนไขการประกันการนัดหยุดงาน ✧ Institute Cargo Clauses (AIR) หมายถึงเงื่อนไขการประกันภัยขนส่งสินค้าทางอากาศ</p>
<p>17. เลือกกา x และระบุจำนวน Packing List ที่ต้องการ</p>	<p>18. เลือกกา x และระบุจำนวนวันที่ต้องการให้ผู้รับประโยชน์ส่งสำเนาเอกสารชุดหนึ่งมาให้ภายหลังจากที่ได้ส่งมอบสินค้าแล้ว</p>
<p>19. เลือกกา x และระบุเงื่อนไขอื่น ๆ ที่ต้องการ</p>	<p>20. ระบุชื่อ จำนวนสินค้าที่สั่งซื้อ หากมี Pro-Forma Invoice จะระบุชื่อสินค้าอย่างกว้างๆ และระบุพวงท้ายว่า Detail as per Pro-Forma Invoice No.....dated..... ก็ได้</p>
<p>21. เลือกกา x และระบุเงื่อนไขพิเศษที่ต้องการ This Credit is Transferable..... หมายถึง L/C นี้อนุญาตให้เปลี่ยนมือได้ โดยปกติจะระบุเมื่อทราบเป็นที่แน่นอนว่าผู้รับประโยชน์ไม่มีสินค้าเป็นของตนเองจะต้องโอน L/C ไปให้แก่ผู้อื่น Please arrange adding confirmation.....หมายถึงให้ธนาคารผู้รับ L/C</p>	

<p>ให้คำยืนยันว่าจะร่วมรับผิดชอบในการจ่ายค่าสินค้า และให้เลือกระหว่าง</p> <ul style="list-style-type: none"> ◇ Our <ul style="list-style-type: none"> ค่าธรรมเนียมการยืนยันเป็นของผู้ซื้อ ◇ Beneficiary's Account <ul style="list-style-type: none"> ค่าธรรมเนียมการยืนยันเป็นของผู้ขาย <p>All Bank Charge outside Thailand....เลือกเพื่อกำหนดให้ค่าใช้จ่ายต่างๆ ที่เกิดขึ้นจากการส่งมอบสินค้ารายที่เปิด L/C นี้ที่เกิดขึ้นนอกประเทศไทย เป็นค่าใช้จ่ายของผู้รับประโยชน์ Others (if any) ระบุเงื่อนไขพิเศษอื่น (ถ้ามี)</p> <p>หมายเหตุ: โดยปกติจะไม่ระบุ arrange adding confirmation เว้นแต่เป็นความต้องการของผู้รับประโยชน์ และควรต้องเลือก All Bank Charge...เสมอ</p>	
--------------------------------------------------------------------------------------------------------------------------------------------------------------------------------------------------------------------------------------------------------------------------------------------------------------------------------------------------------------------------------------------------------------------------------------------------------------------------------------------------------------------------------------------------------------------------------------------------------------------------------------------------------------------------------------------------------------------------------------------------------	--

ด้านหลัง

<p>22. ระบุวันที่ที่ยื่นคำขอ</p>	<p>23. ลายมือชื่อและตราประทับของผู้ขอเปิด L/C</p>
<p>24. ลายมือชื่อของผู้ค้าประกัน</p>	

5 การทำ T/R เพื่อขอรับสินค้า

เมื่อสินค้าที่สั่งซื้อจากต่างประเทศมาถึง ผู้ประกอบการจะต้องชำระค่าสินค้าให้แก่ธนาคาร หรือยื่น T/R ต่อธนาคาร เพื่อขอรับเอกสารไปก่อนแล้วชำระเงินให้แก่ธนาคารในภายหลัง ส่วนใหญ่ใบคำขอทำ T/R ธนาคารต่างๆ จะทำช่องให้กรอกเฉพาะข้อความที่สำคัญๆ เท่านั้น อันได้แก่ หมายเลข L/C จำนวนเงิน ชนิดของสินค้า เครื่องหมายหีบห่อ และชื่อเรือ ซึ่งผู้ประกอบการจะต้องกรอกรายละเอียดดังกล่าวลงไป ใบคำขอ ดังตัวอย่างต่อไปนี้

5.1

ตัวอย่าง T/R ฉบับที่ 1 ธนาคารกสิกรไทย จำกัด

TRUST RECEIPT

(Hypothecated Shipping Documents)

ธนาคารกสิกรไทย
KASIKORN BANK 泰华农民银行



To : KASIKORNBANK PUBLIC COMPANY LIMITED

Date 10 APRIL 2006

5.2

HEAD OFFICE 1 SOI KASIKORNTHAI, RATBURANA ROAD, BANGKOK 10140, THAILAND.
TEL. +66 2470 1122, +66 2470 1199 FAX. +66 2470 1144-5

In consideration of your handing to me / us Shipping Documents representing the goods specified therein as per particulars at foot, hypothecated to you as collateral security for the due payment of the undermentioned bill (s) / draft (s) payable to you drawn upon me / us by

and accepted by me / us. I / We hereby engage to utilize the same promptly without expense to you for no other purpose other than landing clearing from customs, storing and holding the said goods as Trustee for you and on your behalf and keep the said goods separate and capable of identification from other goods in my / our possession advising you of its location, and in the event of the goods or any portion thereof being sold and delivered before full payment of the said bill (s) / draft (s), the proceeds of such sale shall be received by me / us as Trustee for you, and paid to you when and as received notwithstanding prior to its due date. I / We at the same time will advise you the account on which such payment is made. I / We shall obtain your approval prior to sell the said goods on credit or against any Bill of Exchange or Promissory Note and shall deliver to you such undertaking to pay by buyer thereof or deliver to you such Bill of Exchange or Promissory Note properly endorsed.

I / We also undertake to keep the goods fully insured at my / our expense specifying your name as beneficiary against loss by fire, thefts and any other risk to which said goods may be subject to and to deliver any and all policies to you upon demand.

I / We allow you and anyone authorized by you in writing to enter my / our warehouses and premises or any place where the said goods may be stored at any time for viewing, inspecting, identifying and / or taking possession of the goods for any other purpose relating to this TRUST RECEIPT.

You may at any time cancel this TRUST RECEIPT and take possession of the said goods and in doing so will in no way impair or lessen your rights to receive payment of the full amount of the bill (s) / draft (s) and / or release my / our liability to pay same.

It is agreed that you assume no responsibility for the correctness, validity or genuineness of the documents released to me / us hereunder or for the existence character quantity, quality, conditions, value or delivery of any goods purported to be represented by any of such documents.

It is also agreed that the undermentioned bill (s) / draft (s) will be paid by me / us in full at maturity irrespective of the sale of the said goods.

I / We agree to pay you interest on the outstanding amount of bill (s) / draft (s) at the rate of% (.....percent) per annum. The Payment of interest shall be made on the 26th day of each calendar month ("Interest Payment Date") commencing from the date of this Trust Receipt. If the Interest Payment Date of any calendar month falls on a day which is not a banking day, the Interest Payment Date shall be shortened to the preceding banking day. The last payment of interest shall be due on the maturity date of such bill (s) / draft (s).

If I / We default in any due performance under this Trust Receipt or fail to pay any amount when due, I / We shall pay you default interest on the outstanding amount in Thai Baht currency of bill (s) / draft (s) at the default rate announced by you from time to time which is presently% (.....Percent) per annum. If the outstanding amount of bill (s) / draft (s) is in currency other than Thai Baht currency, I / We allow you to convert the outstanding amount of bill (s) / draft (s) in such other currency into Thai Baht currency by using exchange rate which you deem appropriate and I / We shall pay you default interest on that amount at the rate mentioned above. I / We understand that you may change the default rate without any prior notice to me / us. The calculation of default interest shall commence from the date that I / We default in performance and / or payment up until I / We have paid all obligation to you in full.

I / We agree that the foreign exchange rate be fixed by you using spot on maturity of the relative bill (s) / draft (s) unless otherwise agreed upon.

Should the documents subsequently received appear to have any discrepancy, I / we undertake to take up the documents and authorize you to release the Guarantee/Reserve and pay.

I / We hereby confirm that on the date hereof, I / We have received from you the amount of the bill / draft referred to in the below table and such amount be considered as loan advanced by you to me / us in connection with the trust receipt facility pursuant to the terms hereof.

I / We hereby agree to be jointly & severally liable with the applicant for the fulfillment of the promises and agreements as per this Trust Receipt including extensions renewals and modifications and in the event of default, promise to make good and pay on demand any loss or damage suffered by the KASIKORNBANK PUBLIC COMPANY LIMITED Bangkok waiving hereby expressly any defence that may be interposed to any claim or action thereon or hereon, especially also as to the order in which the KASIKORNBANK PUBLIC COMPANY LIMITED shall choose to reimburse itself.

Guarantor

Yours faithfully,

Authorized Signature

L/C NO. 1L20004567		PARTICULARS OF BILL (S) / DRAFT (S) AND GOODS		
FB NO. (S)				
AMOUNT OF BILL / DRAFT	DUE DATE	DESCRIPTION OF GOODS	MARK(S) AND No.(S)	VESSEL
JSD 22,000		CENTRAL DOOR LOCKING	L.F. BANGKOK C/NO. 1-200 MADE IN TAIWAN R.O.C.	PHUKET BRIDGE V.B96S
Prepared by	Checked by	Approved by		

ตัวอย่าง T/R ฉบับที่ 2 ธนาคารกรุงเทพ จำกัด

6



สัญญาทราสต์รีซิท

สำหรับธนาคาร			
ส่งมอบ	<input type="radio"/> B/L	<input type="radio"/> S/G	<input type="radio"/> D/O
วันที่	โดย		

เวียน ธนาคารกรุงเทพ จำกัด (มหาชน)

วันที่ 10 เมษายน 2436

สำนัก/สาขา ทองหล่อ

โดยหนังสือฉบับนี้ ข้าพเจ้า บริษัท ไพบูลย์กิจอนันต์ จำกัด

โดย นายประสาธน์ เกียรติไพบูลย์กิจ (ผู้มีอำนาจกระทำการแทน/ผู้รับมอบอำนาจ)

สำนักงานตั้งอยู่ที่ 69 ซ.ตำรางศ์สิทธิ์พัฒนา ถ.อาจรรังค์ แขวงคลองเตย เขตคลองเตย กรุงเทพฯ

ขอรับสินเชื่อทราสต์รีซิทจากธนาคารกรุงเทพ จำกัด (มหาชน) ซึ่งต่อไปนี้เรียกว่า "ธนาคาร" และขอยืนยันต่อธนาคารว่า ข้าพเจ้าได้รับมอบเอกสารแสดงสิทธิในสินค้า (Shipping Documents) ซึ่งต่อไปนี้เรียกว่า "เอกสาร" ไปจากธนาคาร เพื่อนำไปออกสินค้าที่ได้สั่งซื้อไว้แล้ว ดังรายละเอียดของสินค้าและจำนวนหนี้ตามสัญญาทราสต์รีซิทต่อไปนี้

รายละเอียดของสินค้าและจำนวนหนี้ตามสัญญาทราสต์รีซิท

เลขเตอร้ออฟเครดิตร / ตัวหรือเอกสารเรียกเก็บเงินค่าสินค้าเข้า หมายเลข 100045678

จำนวนเงิน	วันครบกำหนดชำระ	รายละเอียดของสินค้า	เครื่องหมายหีบห่อ	ชื่อเรือ
USD 22,000		CENTRAL DOOR LOCKING	L.F. BANGKOK C/NO. 1-200 MADE IN TAIWAN R.O.C.	PHUKET BRIDGE V.B96S

ข้าพเจ้ารับรองว่ากรรมสิทธิ์ในสินค้าตาม "เอกสาร" เป็นของธนาคารแต่ผู้เดียว และการที่ธนาคารได้ยินยอมให้ข้าพเจ้ารับ "เอกสาร" ไปนั้น เป็นการกระทำเพื่อประโยชน์ของข้าพเจ้าในการชำระหนี้ตามสัญญาทราสต์รีซิทให้แก่ธนาคาร และขอให้สัญญาต่อธนาคารดังมีข้อความต่อไปนี้

- เมื่อข้าพเจ้าได้รับสินค้าดังกล่าวมาแล้ว ข้าพเจ้าจะนำไปเก็บไว้ที่ 69 ซ.ตำรางศ์สิทธิ์พัฒนา ถนน อาจรรังค์ ตำบล/แขวง คลองเตย อำเภอ/เขต คลองเตย จังหวัด กรุงเทพฯ และข้าพเจ้ายอมเสียดำเข้าคลังสินค้า ค่าเก็บรักษาสินค้า ค่าใช้จ่ายในการออกสินค้า และค่าอากรขาเข้าของสินค้าทั้งสิ้นและจะเก็บรักษาไว้เพื่อประโยชน์ของธนาคาร โดยไม่เรียกร้องค่าตอบแทนจากธนาคาร และขอรับผิดชอบใช้แต่เพียงผู้เดียวในความเสียหาย บุปสหาย สูญหาย หรือเสื่อมราคาของสินค้าดังกล่าว รวมถึงความเสียหายที่เกิดขึ้นแก่บุคคลอื่นไม่ว่าด้วยเหตุใด
- เมื่อข้าพเจ้าได้นำ "เอกสาร" ไปออกสินค้า และในกรณีที่ข้าพเจ้าได้นำสินค้าไปเก็บไว้ที่คลังสินค้า ข้าพเจ้าจะนำใบรับของคลังสินค้าซึ่งออกในนามธนาคารและใบประทวนสินค้าไปมอบให้ธนาคารทันที เว้นแต่ธนาคารจะมีคำสั่งเปลี่ยนแปลงเป็นอย่างอื่น
- ในกรณีที่ข้าพเจ้าขายสินค้าดังกล่าวได้ หรือกรณีที่สินค้าดังกล่าวถูกยึดอายัด ข้าพเจ้าจะต้องแจ้งให้ธนาคารทราบทันที
- ในกรณีที่ข้าพเจ้าได้ขายสินค้าดังกล่าว ไม่ว่าจะขายในรูปสินค้าวัตถุดิบ หรือในรูปสินค้าสำเร็จรูป หรือนำสินค้าวัตถุดิบมาประกอบหรือผลิตแล้วนำออกขาย หรือถึงแม้ว่าข้าพเจ้าจะมิได้นำสินค้าออกขายก็ตาม ข้าพเจ้าจะต้องนำเงินมาชำระค่าสินค้าตามจำนวนและในกำหนดเวลาที่ระบุไว้ตามรายละเอียดของสินค้า และจำนวนหนี้ตามสัญญาทราสต์รีซิทข้างต้นให้แก่ธนาคาร โดยคำนวณเงินตราต่างประเทศที่ระบุไว้ในรายละเอียดข้างต้นเป็นเงินบาท โดยใช้อัตราแลกเปลี่ยน (อัตราขาย) ที่ประกาศครั้งแรกของธนาคารในวันที่ครบกำหนดชำระเงิน หรือ หากข้าพเจ้ามีข้อตกลงกับธนาคารกำหนดอัตราแลกเปลี่ยนไว้เป็นอย่างอื่น ขอให้ธนาคารใช้อัตราแลกเปลี่ยนตามข้อตกลงนั้น หรือ ในกรณีที่ข้าพเจ้าไม่ประสงค์ที่จะใช้อัตราแลกเปลี่ยน (อัตราขาย) ที่ประกาศครั้งแรกของธนาคารและมิได้มีข้อตกลงเรื่องอัตราแลกเปลี่ยนไว้กับธนาคารเป็นอย่างอื่น ข้าพเจ้าตกลงยินยอมให้ใช้อัตราแลกเปลี่ยน (อัตราขาย) ครั้งสุดท้ายของธนาคารในวันที่ครบกำหนดชำระเงิน

/ข้าพเจ้า

การขอรับใบส่งปล่อยจากตัวแทนสายเดินเรือ

เมื่อสินค้าได้ลงเรือจากเมืองท่าต้นทางแล้ว

ผู้ขายจะส่งเอกสารต่างๆ ไปให้แก่ผู้ซื้อ

เอกสารสำคัญที่สุดที่ผู้ซื้อจะได้รับคือใบตราส่งสินค้าต้นฉบับ ซึ่งผู้ซื้อจะได้จากผู้ขายสินค้าใน 2 ลักษณะ คือ

▣ ได้รับจากธนาคารผู้เปิด L/C

เมื่อผู้ซื้อได้ชำระค่าสินค้าให้แก่ธนาคารหรือทำ T/R ต่อธนาคารแล้ว

▣ ผู้ขายส่งมาให้โดยตรง

เมื่อผู้ประกอบการได้รับใบตราส่งสินค้าต้นฉบับแล้ว

ผู้ประกอบการจะต้องนำใบตราส่งสินค้าต้นฉบับไปมอบให้ตัวแทนสายเดินเรือ เพื่อแลกใบส่งปล่อยสินค้า (Delivery Order) หรือที่เรียกกันทั่วไปว่า D/O

เมื่อผู้ประกอบการได้รับใบส่งปล่อยแล้ว

จะต้องนำใบส่งปล่อยนี้ไปมอบให้แก่ท่าเทียบเรือเพื่อขอรับสินค้าต่อไป

6.1

ตัวอย่างใบสั่งปล่อยสินค้า D/O (Delivery Order) ทางเรือ

Shipper
LI FU ELECTRONICS CO., LTD.

B/L No.
KKLUJPKD400006

7

K "K" LINE
SEA WAY BILL
KAWASAKI KISEN KAISHA, LTD.
CARGO DELIVERY ORDER

Consignee
PAIBULKIT ANAN CO., LTD.

Notify party
SAME AS CONSIGNEE

TO: PORT AUTHORITY OF THAILAND.

ORIGINAL

Pre-Carriage by: KEELUNG CY Place of receipt: KEELUNG CY
Ocean Vessel: PHUKET BRIDGE Voy No. B958 Port of loading: KEELUNG, TAIWAN Please release the undermentioned cargo to the Contractor
Port of discharge: BANGKOK, THAILAND Place of delivery: BANGKOK CFS Final Destination (for the Merchant's reference):

Container No.	Seal No. Marks and Numbers	No. of Containers or pkgs.	Kind of packages; description of goods	Gross weight KGS	Measurement CBM
KKFV1117129 40	DRY	1	SHIPPER'S LOAD AND COUNT 1 CONTAINER		
L.F. BANGKOK C/NO. 1-200 MADE IN TAIWAN R.O.C.		200	CARTONS CENTRAL DOOR LOCKING	2,600	2.000
Total No. of Containers or Packages (in words)				2,600 KGS	2.000 CBM
(TWO HUNDRED (200) CARTONS ONLY)					

PARTICULARS FURNISHED BY SHIPPER

FREE STORAGE VALID UNTIL :-

NOTICE TO CONSIGNEE

- This delivery order is issued subject to the remarks, conditions and clauses of the relevant Bills of Lading and/or Mate's Receipts.
- This delivery order is issued subject to vessel's early arrival and cargo being onboard.
- Over-ride delivery, subject to cargo remaining on-board and storage permitting, thereby incurring neither extra expenses nor delay to the vessel.
- R. S. D. charges for consignee's account.
- Any cargo damage or shortage please notify immediately otherwise claims will not be accepted.

ARRIVAL DATE: 10 APR 2006
SHED NO. 16 TERMINAL 1

D/O NO. K B00135245
DATE OF ISSUE: 10 APR 2006

For K LINE (THAILAND) LTD.

[Signature]

Agents.

การทำ SHIPPING GUARANTEE
เพื่อขอรับของไปก่อน

ในกรณีที่ใบตราส่งสินค้าต้นฉบับยังส่งมาไม่ถึง แต่ผู้ประกอบการมีสำเนาใบตราส่งอยู่ก็สามารถที่จะขอรับของไปก่อนได้ โดยการยื่นเอกสารที่เรียกว่า Shipping Guarantee ต่อตัวแทนสายเดินเรือ ซึ่งผู้ประกอบการจะต้องปฏิบัติดังนี้

- ▣ ขอรับแบบฟอร์ม Shipping Guarantee ซึ่งเป็นแบบฟอร์มเฉพาะของแต่ละสายเดินเรือ จากบริษัทตัวแทนสายเดินเรือ
 - ▣ ขอรับแบบฟอร์มหนังสือ Letter of Undertaking จากธนาคาร
 - ▣ กรอกข้อความลงในแบบฟอร์ม Shipping Guarantee ของสายเดินเรือและแบบฟอร์มหนังสือ Letter of Undertaking ของธนาคาร ประทับตราลงนามแล้วยื่นต่อธนาคาร ธนาคารจะเก็บ Letter of Undertaking ไว้ และจะลงนามรับรองร่วมกับผู้ประกอบการ (Countersign) ในหนังสือ Shipping Guarantee
 - ▣ นำเอกสาร Shipping Guarantee ที่ธนาคารรับรองนี้ ไปแลกหนังสือส่งปล่อยสินค้า (Delivery Order) หรือที่เรียกกันโดยทั่วไปว่า D/O จากทางบริษัทตัวแทนสายเดินเรือ เพื่อนำไปขอรับของจากท่าเรือที่นำเข้าหรือโกดังคลังสินค้า
- ภายหลังจากที่ผู้ประกอบการได้รับเอกสารทางการค้าต้นฉบับแล้ว จะต้องนำต้นฉบับหนังสือตราส่งสินค้า (Original Bill of Lading) ส่งมอบให้แก่บริษัทตัวแทนสายเดินเรือและขอรับเอกสาร Shipping Guarantee คืนจากตัวแทนสายเดินเรือเพื่อนำส่งคืนให้แก่ทางธนาคาร

เมื่อธนาคารได้รับเอกสาร Shipping Guarantee
แล้วจะส่งคืนหนังสือ Letter of Undertaking
ให้แก่ผู้ประกอบการ เป็นอันเสร็จขั้นตอนในการล้าง
Shipping Guarantee

7.1

ตัวอย่าง แบบฟอร์มของธนาคาร ประกอบ S/G

แบบฟอร์มของธนาคารเรียกว่า Letter of Undertaking for Issuing a Letter of Guarantee



LETTER OF UNDERTAKING
FOR
ISSUING A LETTER OF GUARANTEE
AND/OR
ENDORISING DELIVERY ORDER

To KASIKORNBANK PUBLIC COMPANY LIMITED
HEAD OFFICE 1 SOI KASIKORNTHAI, RATSURANA ROAD, BANGKOK 10140, THAILAND
TEL. +66 2470 1122, +66 2470 1199 FAX. +66 2470 1144-5

Applicant's Name... PAIBULKIT ANAN CO., LTD.

Applicant's Address... 69 SOI DHAMRONGLATTAPIPAT,
ARD-NARONG ROAD, KLONG-TEOY, BANGKOK

Date... 10 APRIL 2006

Dear Sir,

In consideration of your issuing the accompanying Letter of Guarantee and/or your endorsing the accompanying Delivery Order for delivery of the under-mentioned goods valued at... USD 22,000

(SAY TOTAL US.DOLLARS TWENTY TWO THOUSAND ONLY)

In case the goods have been delivered under the Letter of Guarantee, we, the undersigned Applicant, undertake to hold you free and harmless from any loss or consequences that may arise by such issuing and/or endorsing and we undertake to return to you the said Letter of Guarantee directly as soon as the relative Bill of Lading comes into our possession.

In the event that you had to make any payment in pursuant to and/or under your issuing letter of Guarantee and/or endorsing the Delivery Order, we shall fully reimburse you for such your payment.

Should the documents subsequently received appear to have any discrepancy, we undertake to take up the documents and your obligations and/or liabilities under such Letter of Guarantee and/or such endorsing Delivery Order shall have been entirely released.

Yours faithfully,



DETAILS OF GOODS PER COMMERCIAL INVOICE

Marks and No. (s)	Description of Goods	Vessel	Shippers
L.F. BANGKOK C/NO.1-2000 MADE IN TAIWAN R.O.C.	CENTRAL DOOR LOCKING	PHUKET BRIDGE V.B96S	LI FU ELECTRICS CO.,LTD.

Guarantee No.	B/L, A.W.B. No.
	35603-35-103-01
L/C No.	
1L20004567	

Checked by	Approved by

7.2 ตัวอย่าง แบบฟอร์ม Shipping Guarantee ของตัวแทนสายเดินเรือ



T.S. LINES (THAILAND) CO.,LTD.

1000/9 Liberty plaza 18 fl, sukhumvit 55 Road, Klongton-nua, Bangkok 10110, Thailand. Tel : (662) 714-7899 Fax : (662) 714-7898

Dear Sirs,

We, the undersigned, hereby make request for delivery of the following goods, wares, and merchandise without production of Bill of Lading covering the same, to wit:

B/L No.	Marks and Numbers	Packages	Contents
35603-35-103-01	L.F. BANGKOK C/NO.1-200 MADE IN TAIWAN R.O.C.	200 CARTONS	CENTRAL DOOR LOCKING

Cargo upon the Vessel "PHUKET BRIDGE" Voy No "B96S" which was shipped upon said vessel from KEELUNG, TAIWAN destined to Bangkok

The Bill of Lading covering said cargo has not yet arrived. The undersigned consignee in entitled to the Possession of said cargo, the undersigned bank in ordinary course of banking business is financing said consignee in connection with the importation of the cargo mentioned herein. In consideration of the delivery of said cargo to the undersigned consignee or order, without the surrender of Bill of Lading, we the undersigned, jointly and severally hereby agree and guarantee to indemnify you and/ or the owners of said vessel against any and all claims that may be made by any and all parties whomsoever on account of the delivery of the aforesaid cargo, and at all times to save and hold you and /or the owners harmless therefrom, and to pay all expenses which may come or be incurred by you on account of the resistance of may such claim or claims. And we further agree to clear drafts which may be attached to the Bill of Lading covering said cargo, immediately upon the arrival of the same in Hong Kong and to forthwith deliver and surrender to you said Bill of Lading correctly endorsed, and to thereupon pay you any and all freight or other charges upon said cargo that may be due either here or which may have been unpaid by the shippers in

Yours faithfully



Consignee.....

Authorized Signature(s)

Address.....

Tel:

Guarantor

8 การขอรับของที่นำเข้าทางเครื่องบิน

เมื่อสินค้ามาถึงท่าอากาศยาน

เอกสารสำคัญที่จะต้องใช้ในการขอรับสินค้าจากโกดังคลังสินค้า คือใบสั่งปล่อยสินค้า (D/O) จากสายการบิน

การรับใบสั่งปล่อยสินค้าสามารถกระทำได้ใน 2 ลักษณะคือ

- ▣ กรณีที่ผู้รับตราส่งสินค้าเป็นธนาคาร หรืออีกนัยหนึ่งคือผู้ประกอบการเปิด L/C
ไปซื้อสินค้าผู้ประกอบการจะต้องติดต่อธนาคารให้ออกหนังสือขอรับ D/O ถึงสายการบิน แล้วนำหนังสือนี้ไปรับ D/O จากสายการบิน จากนั้นต้องนำ D/O ไปให้ธนาคารสลักหลัง
จึงจะนำไปขอรับของจากโกดังสินค้าของสายการบินได้
- ▣ กรณีที่ผู้ประกอบการเป็นผู้รับตราส่งสินค้าโดยตรง
สามารถขอรับ D/O ได้โดยตรงจากสายการบินหรือ Air Freight Forwarder โดยการทำหนังสือไปขอรับ แล้วนำ D/O ไปขอรับของจากโกดังสินค้าของสายการบินได้โดยไม่ต้องผ่านธนาคาร

8.1

ตัวอย่างใบสั่งปล่อยสินค้า D/O (Delivery Order)
ทางอากาศ



AIR CARGO TERMINAL
BANGKOK INTERNATIONAL AIRPORT
TEL. 0-2635-2197, 0-2635-3874
0-2635-3130, 0-2635-3151
FAX. 0-2635-6780, 0-2604-4142

NO. 610458

09 APR 2006

BANGKOK

TO H.M. CUSTOMS
BANGKOK

CUSTOMER NBR.....

DEAR SIR,

DELIVERY ORDER

PLEASE DELIVER TO :

CNEE : PAIBULKIT ANAN CO.,LTD.

69 SOI DHAMROMGLATTAPHIPAT, ARD NARONG ROAD
KLONG-TEOY, BANGKOK 10110 THAILAND

NOTIFY : MANK 217-94648621 SCH

1 PARCEL AIR WAYBILL NO. 800 58028673 SAID TO CONTAIN
FILAMENT YARN ARRIVED BY TG 921 AIRCRAFT REGISTRATION

HS-TGT ON 09 APR 2006
REMARKS 2 P 122.0 K

IMPORT CARGO CHARGES

DELIVERY ORDER FEE : Bht. 200.- per AWB.
TERMINAL CHARGES : Bht. 1.00 Per kg.
Minimum, Bht.100.00 per shipment.

STORAGE :
General storage : 3 calendar days free counting from the date of arrival of the flight including government holidays.

Cold storage : 2 calendar days free counting from the date of arrival of the flight including government holidays.

Minimum Charge : Bht. 100.- per shipment.

Warrior Rate :
- Bht. 82.- per 10 kgs. per day.
- Fraction of 10 kgs. is charged as 50 kgs.

Surcharge : A surcharge of 100% is applied on all of the following listed special cargo:
- Shipment which requires cold storage.
- Valuable cargo which requires secure room storage.
- Live animal.

IMPORTANT : Shipment will be confiscated by Customs Authority if not taken delivery within 2 months and 15 days after arrival.

Yours' faithfully,

THAI AIRWAYS INTERNATIONAL PUBLIC COMPANY LIMITED

พิธีการศุลกากรและการประเมินอากรสินค้าขาเข้า

เมื่อสินค้าที่ผู้ประกอบการสั่งซื้อมาถึงท่าเรือหรือท่าอากาศยาน และผู้ประกอบการได้รับเอกสารต่างๆ จากธนาคาร และได้รับใบส่งปล่อยสินค้า (D/O)

จากตัวแทนสายเดินเรือหรือสายการบินแล้ว ก่อนที่จะขอรับของจากคลังสินค้าได้ ผู้ประกอบการจะต้องทำพิธีการศุลกากร เพื่อชำระภาษีอากรและตรวจปล่อยสินค้าก่อน

สินค้าทุกชนิดที่นำเข้ามาในราชอาณาจักร จะมีภาระค่าภาษีอากรเสมอ ซึ่งรวมถึงของที่เป็นตัวอย่างหรือของที่ไม่มีมูลค่าการซื้อขายทางการค้าด้วย

ผู้ประกอบการจึงหลีกเลี่ยงไม่ได้ที่จะต้องทำพิธีการศุลกากร เพื่อนำของออกจากอารักขาของศุลกากร

แต่การทำพิธีการศุลกากรจะต้องอาศัยความชำนาญในการสำแดงรายการค่าให้ครบถ้วนถูกต้อง อันได้แก่ชนิด คุณภาพ ปริมาณ น้ำหนัก ราคาและอัตราอากรของสินค้าที่นำเข้า การสำแดงรายการค่าที่ไม่ครบถ้วนถูกต้องจะมีโทษตามกฎหมายศุลกากร

หากมีการสำแดงผิดอันเป็นเหตุให้ภาษีอากรขาดหายไปจะมีโทษปรับสูงถึงสี่เท่าของราคาสินค้ารวมค่าภาษีอากรที่ขาดและยังมีอายุความถึง 10 ปี⁶

ในทางปฏิบัติโดยสากลในทุกประเทศ การนำสินค้าออกจากอารักขาของศุลกากรหรืออีกนัยหนึ่งคือ

⁶ ดูกฎหมายศุลกากรที่สำคัญในภาคผนวกท้ายเล่ม

การนำของออกจากท่าเรือหรือโรงพักสินค้า ผู้ประกอบการจะต้องติดต่อกับหน่วยงานต่างๆ ที่เกี่ยวข้อง เช่น ศุลกากร ท่าเรือ ท่าอากาศยาน ตัวแทนเรือ ผู้รับขนส่งสินค้า ธนาคาร รถบรรทุกสินค้า ฯลฯ ซึ่งมีรายละเอียดปลีกย่อยในการปฏิบัติเป็นอันมาก มีความยุ่งยากซับซ้อนนานับประการ ดังนั้น จึงจำเป็นต้องอาศัยมีผู้ประกอบการธุรกิจตัวแทนออกของ (Customs Broker) หรือตัวแทนผู้รับขนส่งสินค้า (Freight Forwarder) ที่มีความชำนาญทางด้านพิธีการศุลกากรและงานอื่นๆ ที่เกี่ยวข้อง เป็นผู้ดำเนินการให้⁷

สำหรับในประเทศไทยนั้น เนื่องจากกฎหมายศุลกากรเป็นกฎหมายที่มีลักษณะเฉพาะ มีโทษปรับรุนแรง และมีโทษจำคุกด้วย ผู้ประกอบการจึงควรเลือกใช้บริการของตัวแทนออกหรือตัวแทนผู้รับขนส่งสินค้าที่มีประสบการณ์และมีมาตรฐานที่น่าเชื่อถือ เป็นผู้ดำเนินการให้ เพื่อหลีกเลี่ยงปัญหาและความยุ่งยากอันเกิดจากการปฏิบัติที่ขัดต่อระเบียบปฏิบัติหรือขัดต่อตัวบทกฎหมายที่อาจตามมาได้ในภายหลัง

⁷ ดูรายละเอียดตัวแทนออกของรับอนุญาตในภาคผนวกท้ายเล่ม

10

บทบาทและหน้าที่ของกรมศุลกากรในด้านสินค้า ขาเข้า

ในด้านสินค้าขาเข้ากรมศุลกากรมีหน้าที่หลัก 3 ประการ ได้แก่

- ▣ การจัดเก็บภาษีอากร
- ▣ การตรวจปล่อยสินค้า
- ▣

การสืบสวนป้องกันและปราบปรามการลักลอบหนีภาษีศุลกากร

10.1 การจัดเก็บภาษีอากรสำหรับของที่นำเข้า

สินค้าทุกชนิดที่นำเข้ามาในราชอาณาจักร รวมถึงของที่เป็นตัวอย่างหรือของที่ไม่มีมูลค่าการซื้อขายทางการค้า ผู้นำเข้าจะต้องทำพิธีการและชำระค่าภาษีอากร อันได้แก่อากรขาเข้า ภาษีมูลค่าเพิ่ม และภาษีสรรพสามิต(สำหรับสินค้าบางรายการ) ณ กรมศุลกากรหรือด่านศุลกากรที่นำของเข้า ยกเว้นของที่นำเข้าเก็บในคลังสินค้าทัณฑ์บน ของที่ได้เอกสิทธิ์ทางการทูต ของที่ได้รับการส่งเสริมการลงทุน ของที่นำเข้าเก็บในเขตนิคมอุตสาหกรรม และของยกเว้นอากรตาม ภาค 4 แห่ง พรก. พิกัดอัตราศุลกากร พ.ศ.2530 รายละเอียดการจัดเก็บอากรขาเข้ามีดังนี้

1 ลักษณะของการจัดเก็บค่าภาษีอากร

แบ่งการจัดเก็บออกเป็น 2 ลักษณะตามพิกัดอัตราศุลกากร ได้แก่ การจัดเก็บอากรตามราคา การจัดเก็บอากรตามสภาพ รายละเอียดของการจัดเก็บอากรแต่ละประเภทมีดังนี้

1 การจัดเก็บตามราคา

หมายถึงการเรียกเก็บตามอัตราเป็นร้อยละของราคา C.I.F. ณ ท่าเรือที่นำของเข้า ได้แก่ของตามภาค 2 แห่ง พรก. พิกัดอัตราศุลกากรฯ ซึ่งจะคำนวณค่าอากรขาเข้าเป็นร้อยละของราคา เช่น สินค้าสีย้อมชนิดดีสเพอร์สและสิ่งปรุงแต่งที่มีสีย้อมดังกล่าวเป็นหลัก ตามประเภทพิกัดที่ 3204.1190

จะต้องชำระอากรขาเข้าในอัตรา ร้อยละ 5 ของราคา เป็นต้น

2 การจัดเก็บตามสภาพ

หมายถึงการเรียกเก็บตามหน่วยของสินค้า เช่น

ฟิล์มภาพยนตร์ที่ถ่ายทำและล้างแล้ว ตามประเภทพิกัดที่

3706.1040 จะต้องชำระอากรในอัตรา เมตรละ 10 บาท เป็นต้น

(1)

สินค้าที่มีอัตราอากรระบุไว้ทั้งอัตราตามราคาและอัตราตามสภาพ จะต้องชำระอากรศุลกากรตามอัตราที่คำนวณเป็นเงินได้สูงสุด เช่น

สินค้าเป็นเส้นเช็ดของบุรุษที่ทำจากผ้าฝ้ายตามประเภทพิกัดที่

5705.0010 อัตรา 30% หรือ กิโลกรัมละ 21 บาท เป็นต้น

2 การลดอัตราอากร

รัฐบาลโดยกระทรวงการคลัง

อาจประกาศให้ลดอัตราอากรใช้จัดเก็บภาษีได้

การลดอัตราอากรนี้อาจเป็นการลดโดยทั่วไปหรือลดตามเงื่อนไขทางการค้าระหว่างประเทศ ก็ได้ เช่น

1 ลดเป็นการทั่วไป

การจัดเก็บอากรทั้งตามราคาและตามสภาพ

รัฐบาลอาจมีประกาศให้ลดอัตราอากรตามความเหมาะสมได้ เช่น

สินค้าสีย้อมชนิดดีสเพอร์สและสิ่งปรุงแต่งที่มีสีย้อมดังกล่าวเป็นหลัก ตามประเภทพิกัดที่ 3204.1190

มีประกาศกระทรวงการคลังม.12 พรก.2530

ให้ลดอัตราอากรขาเข้าจากเดิมร้อยละ 30 ของราคา เหลือร้อยละ 5 ของราคา เป็นต้น

2 ลดตามเงื่อนไขข้อตกลงทางการค้าระหว่างประเทศ

เป็นการลดอัตราอากรตามเงื่อนไขที่รัฐบาลได้เข้าผูกพันกับประเทศคู่ค้า
 ๑ ประเทศในภาคีความร่วมมือทางการค้า เช่น ภาคี
 ASEAN

ซึ่งเป็นการลดอัตราอากรหรือยกเว้นอัตราอากรให้แก่กันและกัน

เพื่อส่งเสริมการค้าในระหว่างประเทศในภาคีด้วยกัน

ในการลดอัตราอากรนี้จะมีประกาศกระทรวงการคลังออกมาเป็นระยะ

และผู้นำเข้าที่นำเข้าสินค้าที่ได้ลดอัตราอากรตามนี้จะต้องนำหลักฐานใบรับรองแหล่งกำเนิดสินค้าตามที่ประเทศต่างๆ ได้ตกลงกันไว้มาแสดงต่อเจ้าหน้าที่ศุลกากรด้วย เช่น หนังสือรับรองแหล่งกำเนิดสินค้า Form D เป็นต้น

3 การทำพิธีการศุลกากร^๘

กรมศุลกากรได้เปลี่ยนการทำพิธีการใบขนสินค้าขาเข้าเพื่อชำระค่าภาษีอากรจากเดิมที่เป็นระบบ Manual มาเป็นระบบ EDI ออนไลน์ และต่อมาได้ปรับเปลี่ยนอีกครั้งหนึ่งเป็นระบบพิธีการศุลกากรนำเข้าทางอิเล็กทรอนิกส์ (e-Customs paperless)

การทำพิธีการศุลกากรถึงแม้ว่าได้มีการปรับเปลี่ยนจากระบบ Manual มาเป็นระบบอิเล็กทรอนิกส์แล้ว

แต่ผู้นำเข้าก็ไม่ควรทำพิธีการด้วยตนเอง

เนื่องจากมีกฎระเบียบต่างๆ มากมายที่จะต้องกระทำให้ถูกต้อง รวมทั้งจะต้องสำแดงรายการต่างๆ

และพิกัดอัตราภาษีอากรให้ถูกต้องครบถ้วนด้วย

การสำแดงผิดพลาดหรือกระทำการที่ขัดต่อกฎระเบียบต่างๆ

เป็นความผิดตามกฎหมายศุลกากร

ซึ่งกฎหมายได้บัญญัติไว้ว่าความผิดฐานหลีกเลี่ยงอากรหรือสำแดงเท็จเป็นความผิดที่ไม่ต้องคำนึงว่าผู้กระทำความผิดจะมีเจตนาหรือไม่ และมีอายุความถึง 10 ปีตั้งนั้น

การทำพิธีการศุลกากรจึงควรจะใช้บริการของตัวแทนออกของที่มีความรู้ความสามารถ เป็นผู้ดำเนินการให้

การทำพิธีการศุลกากรแบ่งเป็นขั้นตอนใหญ่ๆ 2 ขั้นตอน ดังนี้

การทำพิธีการและชำระอากร

การตรวจปล่อยสินค้า

รายละเอียดของการทำพิธีการและการตรวจปล่อยสินค้า e-Customs paperless มีดังนี้

1 การทำพิธีการและชำระอากร

การทำพิธีการศุลกากรสินค้าขาเข้าในระบบ e-Customs

paperless ผู้นำเข้ามีทางเลือกในการทำพิธีการได้ 4 ทาง คือ ลงทุนติดตั้งระบบ e-Customs paperless ด้วยตนเอง

^๘ พิธีการศุลกากร ศึกษาเพิ่มเติมได้จาก หนังสือคู่มือปฏิบัติงานศุลกากร 2552 ของนายวิชัย มากวัฒนสุข

ใช้บริการของตัวแทนออกของรับอนุญาต (Customs Broker)

ใช้บริการของ Customs Service Counter

หน่วยบริการศุลกากร

การทำพิธีการใบขนสินค้าขาเข้าในระบบ e-Customs paperless ของกรมศุลกากร มีขั้นตอนการปฏิบัติ ดังนี้

ผู้นำของเข้าหรือตัวแทนออกของจัดทำข้อมูลใบขนสินค้าขาเข้าตามมาตรา ๑๕๖ แห่งพระราชบัญญัติศุลกากรกำหนด

แล้วเป็นผู้ส่งข้อมูลทางอิเล็กทรอนิกส์เข้าสู่ระบบคอมพิวเตอร์ของศุลกากร

ระบบคอมพิวเตอร์ของศุลกากรจะตรวจสอบความถูกต้องเบื้องต้นกับแฟ้มข้อมูลอ้างอิง

ตรวจสอบกับข้อมูลการอนุมัติ/อนุญาตตามกฎหมายที่เกี่ยวข้อง

ถ้าพบข้อผิดพลาดในการตรวจสอบความถูกต้องเบื้องต้นกับแฟ้มข้อมูลอ้างอิงระบบคอมพิวเตอร์ของศุลกากรจะตอบรหัสข้อผิดพลาดกลับไปให้ผู้ส่งข้อมูล

ให้ผู้นำของเข้าหรือตัวแทนออกของทำการแก้ไขข้อมูลและส่งข้อมูลการแก้ไขข้อมูลใบขนสินค้าขาเข้า (Version) เข้าสู่ระบบคอมพิวเตอร์ของศุลกากร

ในการตรวจสอบความถูกต้องเบื้องต้นกับแฟ้มข้อมูลการอนุมัติ/อนุญาตตามกฎหมายที่เกี่ยวข้อง

หากพบข้อผิดพลาดระบบคอมพิวเตอร์ของศุลกากรจะตอบรหัสข้อผิดพลาด กลับไปให้ผู้ส่งข้อมูล

ให้ผู้นำของเข้าหรือตัวแทนออกของทำการแก้ไขข้อมูลและส่งข้อมูลการแก้ไขข้อมูลใบขนสินค้าเข้าสู่ระบบคอมพิวเตอร์ของศุลกากร

ถ้าไม่พบข้อผิดพลาดระบบคอมพิวเตอร์ของศุลกากรจะกำหนดเลขที่ใบขนสินค้าขาเข้าทางอิเล็กทรอนิกส์จำนวน 14 หลัก

ในสถานะพร้อมชำระค่าภาษีอากร

และแจ้งเลขที่ใบขนสินค้าขาเข้าทางระบบอิเล็กทรอนิกส์ตอบกลับไปยังผู้ส่งข้อมูล

โดยมีประเภทของเอกสารหลักมีค่าเป็น 0 =

ใบขนสินค้าขาเข้า

โดยถือเป็นการยื่นใบขนสินค้าขาเข้าโดยถูกต้องต่อศุลกา

กรแล้ว เช่น ใบขนสินค้าขาเข้าเลขที่ A0015 05104
1234

กรณีผู้นำของเข้าผู้ส่งข้อมูลใบขนสินค้าขาเข้าทางอิเล็กทรอนิกส์เข้าสู่ระบบ
คอมพิวเตอร์ของศุลกากรล่วงหน้า

กรณีที่ยังไม่มีกรรายงานเรือเข้าสำเร็จ

ระบบคอมพิวเตอร์ของศุลกากรจะตรวจสอบความถูกต้องเบื้องต้น
ต้นกับแฟ้มข้อมูลอ้างอิง

ตรวจสอบกับข้อมูลการอนุมัติ/อนุญาตตามกฎหมายที่เกี่ยวข้อง
และตอบกลับไปให้ผู้ส่งข้อมูลว่า

“ยังไม่มีกรรายงานเรือเข้าสำเร็จ”

โดยระบบคอมพิวเตอร์ของศุลกากรจะไม่ออกเลขที่ใบขน
สินค้าให้จนกว่าระบบคอมพิวเตอร์ของศุลกากรจะได้รับ
ข้อมูลรายงานเรือเข้าสำเร็จ

ระบบคอมพิวเตอร์ของศุลกากรจึงจะตอบกลับเลขที่ใบขน
สินค้าขาเข้าให้ผู้ส่งข้อมูลโดยอัตโนมัติ

กรณีมีการรายงานเรือเข้าแล้ว

แต่ข้อมูลบัญชีสินค้าสำหรับเรือไม่ถูกต้องตรงกันกับใบขนสินค้า
ขาเข้า

ระบบคอมพิวเตอร์ของศุลกากรจะตอบกลับให้ผู้ส่งข้อมูล
ว่า “ยังไม่พบข้อมูลบัญชีสินค้า”

ให้ผู้นำเข้าของเข้าทำการตรวจสอบเพื่อแจ้งตัวแทนเรือแก้ไข
บัญชีสินค้าสำหรับเรือโดยระบบคอมพิวเตอร์ของศุลกากร
จะไม่ออกเลขที่ใบขนสินค้าให้จนกว่าระบบคอมพิวเตอร์ของ
ศุลกากรจะได้รับข้อมูลบัญชีสินค้าสำหรับเรือที่ถูกต้อง
ตรงกันกับใบขนสินค้าขาเข้า

ระบบคอมพิวเตอร์ของศุลกากรจึงจะตอบกลับเลขที่ใบขน
สินค้าขาเข้าให้ผู้ส่งข้อมูลโดยอัตโนมัติ

ก่อนที่ระบบคอมพิวเตอร์ของศุลกากรจะออกเลขที่ใบขนสินค้าให้
ผู้นำของเข้าสามารถส่งข้อมูลทางอิเล็กทรอนิกส์เข้าสู่ระบบ
คอมพิวเตอร์ของศุลกากรเพื่อแก้ไขข้อมูลใบขนสินค้าขาเข้า
ได้โดยไม่ต้องพิจารณาความผิด

การยื่นใบขนสินค้าในระบบ e-Customs paperless

จะต้องมีเอกสารประกอบดังต่อไปนี้

ใบขนสินค้าขาเข้า กศก.99/1

และแบบแสดงรายการภาษีสรรพสามิตและภาษีมูลค่าเพิ่ม
ใบตราส่งสินค้า (Bill Of Lading)

บัญชีราคาสินค้า (Invoice)

บัญชีรายละเอียดการบรรจุหีบห่อ (Packing List)

แบบแสดงรายละเอียดราคาศุลกากร กศก.170

(กรณีใบขนสินค้าชำระอากร และราคาสินค้าตั้งแต่
100,000 บาทขึ้นไป)

ใบอนุญาตหรือหนังสืออนุญาตสำหรับของควบคุมการนำเข้า
(ถ้ามี)

หนังสือรับรองแหล่งกำเนิดสินค้า (Certificate Of Origin)

กรณีขอลดอัตราอากร

เอกสารที่จำเป็นอื่น ๆ เช่น ใบส่งปล่อยของ BOI

เอกสารแสดงส่วนผสม คุณลักษณะ การใช้งานของสินค้า
Catalogue เป็นต้น

การชำระอากร

กรณีใบขนสินค้าขาเข้าที่ต้องมีการวางค้ำประกันของธนาคาร
เมื่อผู้นำของเข้าดำเนินการตั้งภาระค้ำประกันตามมาตรฐานที่
ศุลกากรกำหนดแล้ว

ระบบคอมพิวเตอร์ของศุลกากรจะออกเลขที่รับประกันธนา
การพร้อมกับเปลี่ยนสถานะใบขนสินค้าขาเข้าเป็น
“ใบขนสินค้าที่ชำระค่าภาษีอากรแล้ว” โดยอัตโนมัติ

กรณีใบขนสินค้าขาเข้าที่ต้องชำระค่าภาษีอากร

เมื่อผู้นำของเข้าชำระภาษีอากรแล้วระบบคอมพิวเตอร์ของศุล
กากรจะออกเลขชำระค่าภาษีอากร

พร้อมกับเปลี่ยนสถานะใบขนสินค้าขาเข้าเป็น

“ใบขนสินค้าที่ชำระค่าภาษีอากรแล้ว” โดยอัตโนมัติ

กรณีใบขนสินค้าขาเข้ายกเว้นอากร

ระบบคอมพิวเตอร์ของศุลกากรจะออกเลขที่ยกเว้นอากรพร้อม
กับเปลี่ยนสถานะใบขนสินค้าขาเข้าเป็น

“ใบขนสินค้าที่ยกเว้นอากรแล้ว” โดยอัตโนมัติ

ระบบคอมพิวเตอร์ของศุลกากรจะตอบกลับเลขที่วางประกัน
หรือเลขที่ชำระอากร

หรือเลขที่ยกเว้นอากรแต่ละรายการในใบขนสินค้าขาเข้า

กลับไปให้ผู้ส่งข้อมูล

4

**แผนผังแสดงพิธีการศุลกากรขาเข้าในระบบ e-Customs
paperless**

1.3 a μ-ηδσπ/Δ - ρ μΑα|δσ μ³ ρεμ³μ| (ρσ) ρ μ μ

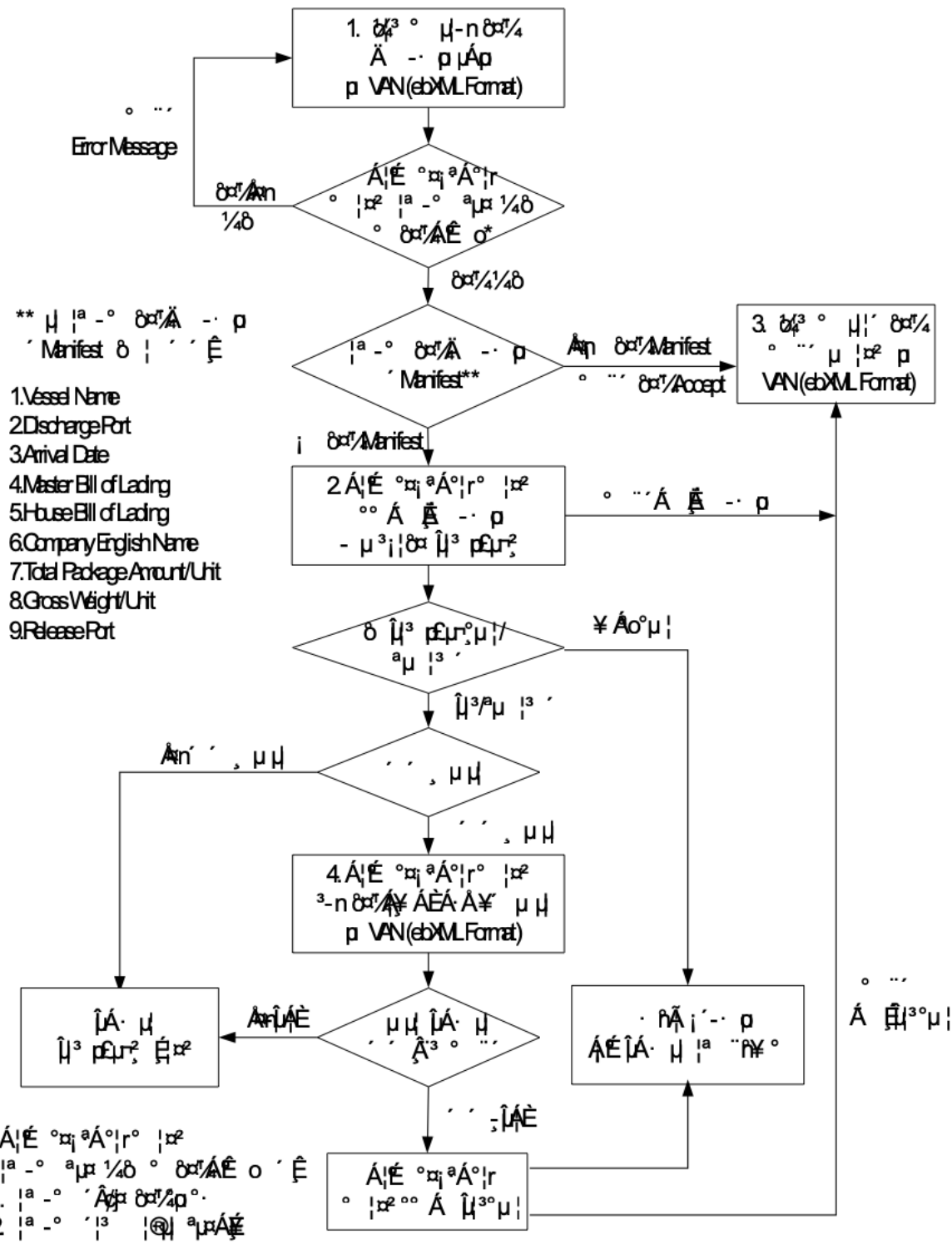

1.1.5 ตัวอย่างใบขนสินค้าขาเข้า

บริษัท เดอะคาร์โกเอ็กซ์เพรส โลจิสติกส์ จำกัด (3101858532) Tel. 02-6715255
 ใบขนสินค้าขาเข้าพร้อมแบบแสดงรายการภาษีสรรพสามิตและภาษีมูลค่าเพิ่ม

ทศก.991

ส่งการตรวจ 25-07-2551 10:57:17 ให้ไปปรับของได้ ที่ท่าหรือที่ ที่นำเข้า 25-07-2551 09:25:59 ต้องตรวจสอบพิศุคศุลกากร ราคาและของ ที่ท่าหรือที่นำเข้า 24-07-2551 07:38:06		ประเภทใบขน ใบขนสินค้าขาเข้า (100: ใบขนสินค้าขาเข้าปกติ)		เลขที่ใบขน DDZJ000001017 A0240510700566				
รวมภาษีมูลค่าเพิ่มและภาษีอากรที่หน่วยงานศุลกากร ผู้นำเข้า (ชื่อ ที่อยู่ โทรศัพท์) เลขประจำตัวผู้เสียภาษี 3011719275 สาขา 0000		ภาษีอากรที่ต้องชำระ ค่าภาษีอากร (บาท) เงินประกัน (บาท)						
PAIBULKIT ANAN CO.,LTD บริษัท ไพบูลย์กิจอนันต์ จำกัด 69 ซ.ดาวรังศ์สีหิทธิพัฒน์ ถ.อาจณรงค์ แขวงคลองเตย เขตคลองเตย กรุงเทพฯ 10110 โทร. 02-6715255 Fax : 02-6715855		ภาษีอากรขาเข้า ภาษีสรรพสามิต ภาษีเพื่อมหาดไทย ภาษีมูลค่าเพิ่ม 6,718						
ชื่อและเลขที่บัตรผ่านพิธีการ -		ภาษีและค่าธรรมเนียมอื่นๆ รวมทั้งสิ้น 6,718						
ใบอนุญาตนำเข้ารถยนต์มือสอง		เลขที่บัญชีธนาคารสินค้า EXP/0001/2008-2009 30-06-2551						
ใบตราส่งเลขที่ SINCB8665008L		แบบ ร.ศ. 2 วันที่ 25-07-2551 09:25:59		เลขที่ชำระภาษีอากรประจำวัน				
ชื่อยานพาหนะ (0119) (เรือ) YANTRA BHUM		วันนำเข้า 23-07-2551						
เครื่องหมายและเลขหมายยี่ห้อ PAIBULKIT ANAN CO.,LTD.		จำนวนและลักษณะยี่ห้อ 1 PALLET (LIFT)						
		ประเทศกำเนิด INDIA		รหัส IN				
		ประเทศต้นทางบรรทุก INDIA		รหัส IN				
		ท่าเรือที่นำเข้า ท่าเรือกรุงเทพ สทก.		รหัส 0119				
		ปลายทางปลายทาง ปลายทางปลายทาง ปลายทางปลายทาง		รหัส รหัส รหัส				
จำนวนยี่ห้อรวม (ตัวเลข) 1 PALLET (LIFT) (ONE PALLET (LIFT))		(ตัวอักษร) 1 PALLET (LIFT)		อัตราแลกเปลี่ยน 1 EUR=52.105200 THB 1 USD=33.456900 THB				
รายการ รหัส 1	ประเภทพิศุค 38109000	ราคาของ (เงินต่างประเทศ) EUR 1,822.00	อัตรา ภาษี 0%	ออกรวมค่ารวมปกติ 0.00	ค่าธรรมเนียม 0.00	รหัสสินค้าสรรพสามิต 0.00	ภาษีสรรพสามิต 0.00	ฐานภาษีมูลค่าเพิ่ม 95,970.35
	รหัสสถิติ หน่วย 001 / KGM	ราคาของ (บาท) 95,970.35	ปริมาณ 648.000 KGM	ออกรวมค่าชำระ 0.00	ภาษีอื่นๆ 0.00	อัตราภาษีสรรพสามิต 0.00	ภาษีเพื่อมหาดไทย 0.00	ภาษีมูลค่าเพิ่ม 6,718.00
รหัสสิทธิพิเศษ 000	น้ำหนักสุทธิ 648.000 KGM	ปริมาณ 20 C62		ชนิดของ NO BRAND		FUN@WELDING		
เจ้าหน้าที่ (Fr.TH.B 85.32,Ins. TH.B 949.36)	(Fr.TH.B 85.32,Ins. TH.B 949.36)		น้ยาป้องกันสะเก็ดเหล็กสำหรับงานเชื่อม การผลิตอุตสาหกรรมและการยกเว้นอากรศุลกากร ตามมาตรา 12 แห่งพระราชกฤษฎีกาจัดอัตราศุลกากร พ.ศ. 2530					
รวม / ยกไป EUR 1,822.00		0.00		0.00		0.00		6,718.00
CIF BANGKOK		95,970.35		20 C62		0.00		6,718.00
รวมน้ำหนักสุทธิ 648.000 KGM		Total Fr. USD 2.55 Total Ins. EUR 18.22 Total Fr & Ins. THB 1,034.68		รวมค่าภาษีอากรทั้งสิ้น		6,718.00		6,718.00

IM-51/01522 10/09/09 09:33 ADMIN

ข้าพเจ้าขอรับรองว่ารายการที่แสดงข้างต้นนี้เป็นความจริงทุกประการ (ลายมือชื่อผู้นำเข้า)
 หากไม่ถูกต้องขอรับผิดชอบร่วมกันเป็นความผิดตามกฎหมาย

บริษัท เดอะคาร์โกเอ็กซ์เพรส โลจิสติกส์ จำกัด 25-07-2551

1.2 การตรวจปล่อยสินค้าขาเข้า

สินค้าที่นำเข้ามาในราชอาณาจักรทุกชนิด ไม่ว่าจะมีการชำระค่าภาษีอากรตามกฎหมายหรือไม่ก็ตาม จะต้องได้รับการตรวจปล่อยจากเจ้าพนักงานศุลกากร เว้นแต่ของที่นำเข้าโดยส่วนราชการ ของนำเข้าโดยใช้เอกสิทธิ์ทางการทูต หรือของที่อธิบดีกรมศุลกากรกำหนดให้เป็นของที่ได้รับการตรวจปล่อย การตรวจปล่อยสินค้านี้มีขั้นตอนดังนี้

+

ผู้นำเข้าหรือตัวแทนออกของติดต่อการทำเรือหรือท่าเทียบเรือเอกชนหรือโกดังคลังสินค้าเพื่อหาของและเตรียมของเพื่อรับการตรวจ

+

ผู้นำเข้านำใบขนสินค้าที่ชำระอากรหรือประทับตรายกเว้นอากรแล้ว ไปรับการตรวจสอบบัญชีสินค้าของเรือสินค้า (MANIFEST) จากเจ้าพนักงานศุลกากรประจำโรงพักสินค้า และกำหนดชื่อนายตรวจศุลกากรผู้ที่จะทำการตรวจปล่อย

+

การตรวจปล่อย เครื่องคอมพิวเตอร์จะกำหนดชื่อนายตรวจผู้ที่จะทำการตรวจปล่อยให้โดยอัตโนมัติ ยกเว้นของที่ไม่ต้องทำการตรวจปล่อย โดยนายตรวจศุลกากรจะทำการส่งมอบสินค้าแทนการตรวจปล่อย

+

ผู้นำของเข้าหรือตัวแทนออกของพานายตรวจศุลกากรไปทำการตรวจปล่อยสินค้า

+

เมื่อสินค้าได้รับการตรวจและสั่งปล่อยมาจากนายตรวจศุลกากรแล้ว

ผู้นำของเข้าหรือตัวแทนออกของชำระค่าโกดังสินค้าให้แก่การทำเรือแห่งประเทศไทย หรือท่าเรือ หรือโรงพักสินค้าเอกชนที่รับฝากของที่นำเข้า

+

ผู้นำของเข้าหรือตัวแทนออกของ

- นำใบสั่งปล่อยและหลักฐานการชำระค่าโกดังสินค้า
ไปแสดงต่อเจ้าหน้าที่ประจำโรงพักสินค้า
เพื่อนำสินค้าขึ้นรถบรรทุก
- + ผู้นำของเข้าหรือตัวแทนออกของนำสินค้าผ่านจุดควบคุมสุดท้าย
(Checking Post) ของศุลกากรและการทำเรือหรือทำเทียบเรือ
เพื่อนำของไปยังจุดหมายปลายทางของผู้นำเข้า

10.2

การสืบสวนป้องกันและปราบปรามการลักลอบหนีภาษีศุลกากร

ในด้านสินค้าขาเข้านอกจากภาระหน้าที่ในการจัดเก็บภาษี
อากรและตรวจปล่อยสินค้าแล้ว

กรมศุลกากรยังมีหน้าที่ในการสืบสวน

ป้องกันและปราบปรามการกระทำผิดกฎหมายว่าด้วยศุลกา
กร เช่นการหลีกเลี่ยงภาษีอากร หรือการสำแดงเท็จ เป็นต้น
หน่วยงานที่ทำหน้าที่ดังกล่าวได้แก่

สำนักสืบสวนและปราบปราม ซึ่งมีหน้าที่หลัก ดังต่อไปนี้

1. สืบสวน ป้องกัน

และปราบปรามการกระทำผิดกฎหมายศุลกากรและกฎหมา
ยอื่นที่เกี่ยวข้อง

2.

ดำเนินการเกี่ยวกับการตรวจสอบเอกสารภายหลังการผ่าน
พิธีการศุลกากร

3.

ดำเนินการเกี่ยวกับของกลางที่กระทำความผิดทางศุลกา
กร

4.

เป็นศูนย์กลางการสื่อสารและโทรคมนาคมของกรมศุลกา
กร

5.

ปฏิบัติงานร่วมกับหรือสนับสนุนการปฏิบัติงานของหน่วย
งานอื่นที่เกี่ยวข้อง หรือได้รับมอบหมาย

10.3 การประเมินอากรของกรมศุลกากร

แต่เดิมศุลกากรทั่วโลกใช้ระบบการประเมินอากรตามราคาอันแท้
จริงของท้องตลาด หรือเรียกว่าระบบราคาตามนิยามราคา

บรัสเซลส์ (Brussels Definition of Value 'BDV') คือการจัดเก็บอากรจากสินค้านำเข้าชนิดเดียวกันในจำนวนเงินที่เท่ากัน

บนพื้นฐานความเป็นธรรมในด้านการชำระภาษีของผู้ประกอบการ

ซึ่งวิธีการประเมินอากรดังกล่าวนี้ผู้ประกอบการมักจะประสบกับปัญหาการมีภาระภาษีอากรเพิ่มขึ้น

อันเกิดจากการถูกศุลกากรประเมินราคาสินค้าเพิ่ม

แต่ภายหลังจากประเทศไทยได้ ได้ลงนามยอมรับ

“ความตกลงมาร์ราเกช จัดตั้งองค์การการค้าโลก

(Marrakesh Agreement Establishing the World Trade Organization: WTO) เมื่อวันที่ 15 เมษายน 2537

ซึ่งมีผลบังคับใช้ตั้งแต่วันที่ 1 มกราคม 2538 เป็นต้นมา

ทำให้ประเทศไทยและสมาชิก WTO ทุกประเทศ

ต้องนำระบบราคาเกตต์ ไปใช้อย่างหลีกเลี่ยงไม่ได้

แต่อย่างไรก็ดีความตกลงราคาเกตต์นี้ได้ให้สิทธิพิเศษสำหรับประเทศกำลังพัฒนาหลายประการ

ซึ่งรวมทั้งการชะลอการนำความตกลงนี้ไปใช้เป็นเวลา 5 ปี

สำหรับในประเทศไทยการเปลี่ยนวิธีการประเมินอากรจำเป็นจะต้องออกกฎหมายศุลกากรด้วย

ซึ่งกฎหมายศุลกากรเกี่ยวกับการประเมินอากรตามระบบราคาเกตต์ (พรบ.ศุลกากร พ.ศ.2543)

ได้ประกาศในราชกิจจานุเบกษาในวันที่ 8 มีนาคม 2543

อีกทั้งกฎกระทรวงที่เกี่ยวกับการประเมินอากรตามระบบราคาเกตต์ ได้ประกาศในราชกิจจานุเบกษาในวันที่ 10

มีนาคม 2543

ตลอดจนประกาศกรมศุลกากรและแบบฟอร์มต่างๆ

ที่ต้องใช้กับการประเมินอากรตามระบบราคาเกตต์

ได้ทยอยประกาศออกมาเป็นระยะในเดือน พฤษภาคม

2543 ซึ่งล่าช้ากว่ากำหนดการที่วางไว้เดิม

ทำให้การระบบราคาเกตต์ต้องเลื่อนออกไปโดยปริยาย และได้เริ่มใช้ได้จริงในวันที่ 1 กรกฎาคม 2543 เป็นต้นมา

10.4 ระบบราคาเกตต์คืออะไร

ระบบราคาเกตต์คือ การตีราคาของที่นำเข้ามาจากต่างประเทศโดยยึดถือราคาตาม que ผู้สั่งซื้อในประเทศได้จ่ายเงินไปจริงให้กับผู้ขายหรือผู้ผลิตในต่างประเทศ เป็นวิธีการกำหนดขึ้นมาจาก “ความตกลงว่าด้วยภาษีศุลกากรและการค้า” (General Agreement on Tariffs and Trade) หรือใช้คำย่อว่า GATT หรือ เกตต์ดำเนินวิธีการตีราคาหรือ ประเมินราคา หรือการกำหนดราคาศุลกากร ตามวิธีใหม่จึงเรียกว่า “ระบบราคาเกตต์”

10.5 ระบบราคาเกตต์มีความสำคัญอย่างไร

ความสำคัญในการกำหนดราคาศุลกากรตามวิธีใหม่นี้ ทำให้ผู้ส่งของ หรือผู้ประกอบการสามารถกำหนดต้นทุนราคาสินค้า ค่าภาษีอากรที่ต้องชำระได้ชัดเจน แม่นยำมากยิ่งขึ้น โดยไม่ต้องกังวลว่าสินค้าของตนจะถูกศุลกากรประเมินราคาเพิ่มขึ้นอีกหรือไม่ ตามฐานราคาใดหรือ ตามราคานำเข้าสูงสุดของผู้นำของเข้ารายอื่นๆ อีกต่อไป ในทำนองที่คล้ายกัน ผู้ส่งสินค้าออกของไทย ก็จะได้รับประโยชน์จากการที่กรมศุลกากรได้นำระบบราคาเกตต์มาใช้ด้วยกล่าวคือ ถ้าหากสินค้าไทยที่ส่งออกไปขายต่างประเทศถูกศุลกากรของต่างประเทศประเมินราคาสินค้าเพิ่มขึ้นอย่างไม่มีเหตุผลหรือกำหนดขึ้นตามอำเภอใจ ผู้ส่งออกของไทยก็สามารถร้องเรียนต่อหน่วยงานรัฐได้ว่าศุลกากรต่างประเทศไม่ได้ปฏิบัติตาม

“ความตกลงระบบราคาแกตต์”
ซึ่งจะนำไปสู่ความร่วมมือในระดับประเทศในการเจรจา
เพื่อระงับข้อขัดแย้งเหล่านั้นให้หมดไป

10.6 แกตต์มีวิธีการกำหนดราคาศุลกากรอย่างไร

แกตต์มีวิธีการกำหนดราคาศุลกากรอยู่ 6 วิธี ได้แก่

1. ราคาซื้อขายของที่นำเข้า
2. ราคาซื้อขายของที่เหมือนกัน
3. ราคาซื้อขายของที่คล้ายกัน
4. ราคาหักทอน
5. ราคาคำนวณ
6. ราคาย้อนกลับ

หมายเหตุ: ศุลกากรต้องใช้วิธีที่ 1 ก่อน หากใช้แล้ว
ยังไม่สามารถกำหนดราคาศุลกากรได้ จึงค่อยใช้วิธีที่ 2,3
ต่อไปเรียงตามลำดับจนถึงวิธีที่ 6
รายละเอียดวิธีการกำหนดราคาศุลกากรตามระบบราคาแกตต์ทั้ง
6 วิธี ดูได้จากกฎกระทรวง

10.7 กฎกระทรวงเกี่ยวกับระบบราคาแกตต์

กระทรวงการคลังได้ออก กฎกระทรวง ฉบับที่ 132
(พ.ศ.2543) ลงวันที่ 9 มีนาคม พ.ศ.2543

ว่าด้วยหลักเกณฑ์ วิธีการ

และเงื่อนไขในการใช้และการกำหนดราคาศุลกากร
ตามระบบราคาแกตต์

เพื่อใช้เป็นหลักในการปฏิบัติเกี่ยวกับการประเมินอากรตาม
ระบบราคาแกตต์

รายละเอียดของกฎกระทรวงอยู่ถัดจากกฎหมายศุลกากรใน
ภาคผนวกท้ายเล่ม

บทบาทและหน้าที่ของท่าเรือและโรงพักสินค้าใน ด้านสินค้าขาเข้า

ท่าเรือและโรงพักสินค้าเป็นหน่วยงานที่สำคัญต่อการนำเข้าสู่สินค้า เป็นสถานที่จัดเก็บสินค้าเพื่อรอการส่งมอบให้แก่ผู้นำเข้า เมื่อสินค้ามาถึงท่าเรือปลายทาง

หรือมาถึงท่าอากาศยานปลายทางแล้ว สินค้าจะถูกนำไปเก็บไว้ในโรงพักสินค้า หรือเก็บไว้ในตู้คอนเทนเนอร์ จนกว่าผู้นำเข้าจะไปติดต่อขอรับของ ซึ่งจะต้องทำพิธีการศุลกากรไปพร้อมๆ กันด้วย

ท่าเรือหรือโรงพักสินค้า จึงมีหน้าที่ในการเก็บรักษาและจัดหมวดหมู่สินค้าเพื่ออำนวยความสะดวก ความสะดวกให้แก่ผู้นำเข้า ที่จะไปทำพิธีการศุลกากรตรวจสอบปล่อยสินค้า และจะเรียกเก็บค่าบริการจากผู้นำเข้า ซึ่งเรียกว่าค่าภาระ อันได้แก่

1. ค่าบริการใช้ท่า (Landing Charge)
2. ค่าบริการจัดเก็บรักษาสินค้า (Handling Charge)
3. ค่าฝากเก็บสินค้า (Rent Charge)
สำหรับค่าฝากเก็บสินค้านี้ โดยทั่วไปจะจัดเก็บในอัตราก้าวหน้า กล่าวคือ ยิ่งเก็บนานอัตราค่าฝากเก็บจะยิ่งสูงขึ้น

สินค้าบางอย่างท่าเทียบเรือจะไม่อนุญาตให้นำขึ้นฝั่ง เช่น สินค้าอันตราย⁹

⁹

ตรวจสอบรายการสินค้าอันตรายที่การทำเรือแห่งประเทศไทยห้ามนำขึ้นฝั่งได้จากภาคผนวกท้ายเล่ม

ดังนั้นผู้ประกอบการจะต้องตรวจสอบข้อมูลในด้านนี้ก่อนการ
ส่งซื้อสินค้าด้วย

นอกจากการอำนวยความสะดวกในการรับสินค้าให้แก่ผู้นำเข้าแ
ละจัดเก็บค่าภาระแล้ว ท่าเรือและโรงพักสินค้า
ยังมีหน้าที่ในการออกหนังสือรับรองให้แก่ผู้นำเข้าในกรณีที่สิ
นค้าที่ขนถ่ายขึ้นท่า เกิดความเสียหาย หรือสูญหาย
เพื่อที่ผู้นำเข้าจะนำไปเป็นเอกสารอ้างอิงในการเรียกร้องค่าสิ
นใหม่ทดแทนจากผู้เอาประกันภัย

หรือกรณีที่มีสินค้าส่งมาเกินกว่าที่ปรากฏในบัญชีเรือ
เอกสารที่ท่าเรือและโรงพักสินค้าออกให้แก่ผู้นำเข้า คือ

1. เอกสารแสดงรายการสินค้าที่เสียหาย เรียกว่า Wharf
Survey Note
2. เอกสารแสดงรายการสินค้าที่สูญหาย เรียกว่า Short Land
Cargo List
3. เอกสารแสดงรายการสินค้าที่มากเกินกว่าบัญชีเรือ เรียกว่า
Overland Cargo List

สำหรับกิจการท่าเรื่อนั้นปัจจุบันได้มีการพัฒนาเปลี่ยนแปลงไปมา
ก แต่เดิมกิจการท่าเรือเป็นกิจการที่ให้บริการโดยรัฐวิสาหกิจ
คือการทำเรือแห่งประเทศไทย

แต่ปัจจุบันได้มีภาคเอกชนเข้ามาดำเนินกิจการทางด้านท่าเรือ
หลายแห่ง นอกจากนี้ท่าเรือยังได้มีการพัฒนาไปเป็น I.C.D.
หรือท่าบกอีกด้วย